

Preisliste und Technische Daten  
Gültig für das Modelljahr 2016



Das Auto.

# Der neue Multivan



## **Inhalt.**

- 03 Grundmodelle.
- 05 Serienausstattung.
- 13 Sonderausstattungen.
- 30 Spezialausstattungen.
- 31 Lackierungen.
- 32 Motoren.
- 34 Kraftstoffverbräuche, CO<sub>2</sub>-Emissionen und Fahrleistungen.
- 36 Gewichte.
- 38 Abmessungen.
- 41 Reifenlabel.
- 42 Anmerkungen.
- 43 Allgemeine und zusätzliche Hinweise.

## Grundmodelle.

### Der neue Multivan

Motor	Getriebe	Leistung maximal in kW (PS)	Abgasnorm	Kraftstoffart	Kraftstoffverbrauch <sup>2),3)</sup> innerorts/außerorts/kombiniert, in l/100 km	CO <sub>2</sub> -Emissionen <sup>3)</sup> kombiniert in g/km	Effizienzklasse <sup>4)</sup>	Conceptline	Trendline	Comfortline	Highline
								Preise in EUR inkl. 19 % MwSt. <sup>1)</sup> Preise in EUR exkl. 19 % MwSt. <sup>1)</sup>			
2,0-I-TSI BMT	7-Gang DSG	150 (204)	Euro 6	Super	11,6/7,5/9,0	206	D			50.973,65 42.835,00	62.040,65 52.135,00
2,0-I-TDI BMT	5-Gang-Schaltgetriebe	62 (84)	Euro 6	Diesel	7,1 - 7,0/5,3 - 5,2/6,0 - 5,9	155 - 153	B	29.952,30 25.170,00	34.301,75 28.825,00		
2,0-I-TDI BMT	5-Gang-Schaltgetriebe	75 (102)	Euro 6	Diesel	7,1 - 7,0/5,3 - 5,2/6,0 - 5,9	155 - 153	B	32.064,55 26.945,00	36.414,00 30.600,00	44.053,80 37.020,00	
2,0-I-TDI BMT	6-Gang-Schaltgetriebe	110 (150)	Euro 6	Diesel	7,4/5,5/6,2	161	B		39.252,15 32.985,00	46.891,95 39.405,00	57.988,70 48.730,00
2,0-I-TDI BMT	7-Gang DSG	110 (150)	Euro 6	Diesel	6,7/5,6/6,0	155	A		41.590,50 34.950,00	49.230,30 41.370,00	60.327,05 50.695,00
2,0-I-TDI BMT 4MOTION	7-Gang DSG	110 (150)	Euro 6	Diesel	7,0/5,9/6,3	163	A		44.868,95 37.705,00	53.074,00 44.600,00	63.653,10 53.490,00
2,0-I-TDI BMT	6-Gang-Schaltgetriebe	150 (204)	Euro 6	Diesel	7,8/5,9/6,6	171	B			51.384,20 43.180,00	62.326,25 52.375,00
2,0-I-TDI BMT	7-Gang DSG	150 (204)	Euro 6	Diesel	7,3/5,7/6,3	164	B			53.722,55 45.145,00	64.664,60 54.340,00
2,0-I-TDI BMT 4MOTION	6-Gang-Schaltgetriebe	150 (204)	Euro 6	Diesel	7,8/6,1/6,7	176	B			54.710,25 45.975,00	65.652,30 55.170,00
2,0-I-TDI BMT 4MOTION	7-Gang DSG	150 (204)	Euro 6	Diesel	7,5/6,1/6,6	172	B			57.048,60 47.940,00	67.990,65 57.135,00

BMT = BlueMotion Technology    DSG = Doppelkupplungsgetriebe DSG  
Erläuterungen zu den hier aufgeführten Fußnotenziffern finden Sie unter "Anmerkungen".

## Grundmodelle.

### Der neue Multivan Comfortline mit langem Radstand

Motor	Getriebe	Leistung maximal in kW (PS)	Abgasnorm	Kraftstoffart	Kraftstoffverbrauch <sup>2),3)</sup> innerorts/außerorts/kombiniert, in l/100 km	CO <sub>2</sub> -Emissionen <sup>3)</sup> kombiniert in g/km	Effizienzklasse <sup>4)</sup>	Comfortline langer Radstand	
								Preise in EUR inkl. 19 % MwSt. <sup>1)</sup>	Preise in EUR exkl. 19 % MwSt. <sup>1)</sup>
2,0-I-TSI BMT	7-Gang DSG	150 (204)	Euro 6	Super	11,8/7,6/9,1	209	D	<b>54.484,15</b>	45.785,00
2,0-I-TDI BMT	5-Gang-Schaltgetriebe	75 (102)	Euro 6	Diesel	7,4/5,5/6,2	162	B	<b>47.046,65</b>	39.535,00
2,0-I-TDI BMT	6-Gang-Schaltgetriebe	110 (150)	Euro 6	Diesel	7,5/5,6/6,3	164	B	<b>50.432,20</b>	42.380,00
2,0-I-TDI BMT	7-Gang DSG	110 (150)	Euro 6	Diesel	6,8/5,7/6,1	158	A	<b>52.770,55</b>	44.345,00
2,0-I-TDI BMT 4MOTION	7-Gang DSG	110 (150)	Euro 6	Diesel	7,1/6,0/6,4	167	B	<b>56.096,60</b>	47.140,00
2,0-I-TDI BMT	6-Gang-Schaltgetriebe	150 (204)	Euro 6	Diesel	8,0/6,0/6,7	175	B	<b>54.377,05</b>	45.695,00
2,0-I-TDI BMT	7-Gang DSG	150 (204)	Euro 6	Diesel	7,3/5,7/6,3	164	A	<b>56.715,40</b>	47.660,00
2,0-I-TDI BMT 4MOTION	6-Gang-Schaltgetriebe	150 (204)	Euro 6	Diesel	8,0/6,2/6,9	180	B	<b>57.703,10</b>	48.490,00
2,0-I-TDI BMT 4MOTION	7-Gang DSG	150 (204)	Euro 6	Diesel	7,5/6,1/6,6	172	B	<b>60.041,45</b>	50.455,00

BMT = BlueMotion Technology    DSG = Doppelkupplungsgetriebe DSG  
 Erläuterungen zu den hier aufgeführten Fußnotenziffern finden Sie unter "Anmerkungen".

## Serienausstattung.

		Conceptline	Trendline	Comfortline	Highline
Karosserie	Abschleppösen, vorn (einschraubbar) und hinten (bei Anhängervorrichtung keine Abschleppöse hinten)	●	●	●	●
	Außenspiegel, elektrisch einstell- und beheizbar	●	●	●	●
	Außenspiegel links asphärisch, rechts konvex	●	●	●	●
	Außenspiegelgehäuse und Türgriffe in Schwarz	●	●		
	Außenspiegelgehäuse und Türgriffe in Wagenfarbe			●	
	Außenspiegelgehäuse und Türgriffe in Wagenfarbe, Spiegelfuß des Außenspiegels in hochglänzendem Schwarz				●
	Blinkleuchten seitlich in Chromoptik			●	
	Chromleiste an beiden Fahrzeugseiten, an Heckklappe sowie im unteren Lufteinlass und Blinkleuchten seitlich in Chromoptik				●
	Heckfenster (Normalglas, beheizbar) mit Heckscheiben-Wischanlage	●	●	●	●
	Kraftstofftank mit 70 l Tankvolumen – nur bei TDI	●	●	●	●
	Kraftstofftank mit 80 l Tankvolumen – nur bei TSI			●	●
	Kühlerschutzgitter, schwarz lackiert, mit drei Chromleisten			●	
	Kühlerschutzgitter, schwarz lackiert, mit drei Chromleisten; am unteren Kühlerschutzgitter weitere Chromleiste				●
	Kühlerschutzgitter, unlackiert, mit einer Chromleiste bei lackiertem Stoßfänger		●		
	Kühlerschutzgitter, unlackiert, mit einer Chromleiste bei unlackiertem Stoßfänger	●			
	Normaldach (mit Befestigungspunkten für Dachträgersysteme: 8 bei kurzem Radstand, 10 bei langem Radstand)	●	●	●	●
	Schiebetür links, im Lade-/Fahrgastraum				●
	Schiebetür rechts, im Lade-/Fahrgastraum	●	●	●	●
	Schiebetürführung, verdeckt	●	●	●	●
	Seitenscheiben vorn in Wärmeschutzglas, Seitenscheiben hinten und Heckscheibe abgedunkelt (Privacy)				●
	Stoßfänger in Grau	●			
	Stoßfänger in Wagenfarbe bei Serienlackierungen bzw. gemäß Farbbeschreibung bei Sonderlackierungen		●	●	●

## Serienausstattung.

		Conceptline	Trendline	Comfortline	Highline
<b>Fahrwerk</b>	Dynamikfahrwerk, inkl. Tieferlegung um ca. 20 mm				●
	Einzelradaufhängung mit McPherson-Federbeinen, vorn	●	●	●	●
	Einzelradaufhängung mit Schräglenkern und Miniblock-Federn, hinten	●	●	●	●
	Federung, Dämpfung und Stabilisatoren, verstärkt (schlechtwegetauglich); zul. Vorderachslast 1.680 kg – nur bei langem Radstand 150-kW-TDI			●	
	Reifen 215/65 R 16 C 106/104 T, rollwiderstandsoptimiert – nur bei Multivan Conceptline/Multivan Trendline Frontantrieb	●	●		
	Reifen 235/55 R 17 103 H rf, rollwiderstandsoptimiert – bei Multivan Trendline nur bei 110-kW-TDI 4MOTION DSG		●	●	●
	Tyre Mobility Set: 12-Volt-Kompressor und Reifendichtmittel	●	●	●	●
	Zulässiges Gesamtgewicht 3.000 kg – nur bei Multivan Conceptline, Multivan Trendline Frontantrieb, Multivan Comfortline mit kurzem Radstand/Multivan Highline 75-/110-kW-TDI	●	●	●	●
	Zulässiges Gesamtgewicht 3.080 kg – nur bei Multivan Trendline 110-kW-TDI 4MOTION DSG, Multivan Comfortline/Multivan Highline (außer kurzem Radstand 75-/110-kW-TDI)		●	●	●
	16"-Fahrwerk mit 16"-Bremsanlage – nur bei Multivan Conceptline, Multivan Trendline Frontantrieb, Multivan Comfortline mit kurzem Radstand/Multivan Highline 110-kW-TDI Frontantrieb, Multivan Comfortline 75-kW-TDI	●	●	●	●
	17"-Fahrwerk mit 17"-Bremsanlage – nur bei Multivan Trendline 110-kW-TDI 4MOTION DSG, Multivan Comfortline/Multivan Highline (außer 75-kW-TDI Multivan Comfortline, kurzem Radstand 110-kW-TDI)		●	●	●
	4 Leichtmetallräder "Cascavel" 7 J x 17, in Silber, Oberfläche glanzgedreht				●
	4 Leichtmetallräder "Devonport" 7 J x 17			●	
	4 Stahlräder 6½ J x 16 in 20-Loch-Design – nur bei Multivan Conceptline/Multivan Trendline Frontantrieb	●	●		
	4 Stahlräder 7 J x 17 – nur bei Multivan Trendline 110-kW-TDI 4MOTION DSG		●		

Informationen zu Kraftstoffverbrauch und CO<sub>2</sub>-Emissionen finden Sie am Ende dieser Preisliste.

## Serienausstattung.

		Conceptline	Trendline	Comfortline	Highline
Sicherheitsausstattung	Airbags für Fahrer und Beifahrer, Beifahrer-Airbag-Deaktivierung, Gurtstraffer für die äußeren Sitzplätze	●	●	●	●
	Aufnahmevorrichtungen für Gepäcktrennetze im Dach des Fahrgastraumes, vorn und hinten – nur bei kurzem Radstand			●	●
	Bremsbelagverschleißanzeige	●	●	●	●
	Diebstahl-Alarmanlage mit Innenraumüberwachung, Back-up-Horn und Abschleppschutz				●
	Doppelton-Signalhorn		●	●	●
	Dreipunkt-Automatiksicherheitsgurte, höhenverstellbar beim Fahrer- und Beifahrersitz	●	●	●	●
	Einton-Signalhorn	●			
	Elektronisches Stabilisierungsprogramm, ABS, ASR, EDS, Berganfahrassistent, Bremsassistent	●	●	●	●
	Fahrlichtschaltung automatisch, mit Tagfahrlicht, "Leaving home"-Funktion und manueller "Coming home"-Funktion			●	●
	Halogen-Doppelscheinwerfer			●	
	Halogen-Scheinwerfer	●	●		
	Haltegriffe am Dachrahmen, klappbar	●			
	Haltegriffe am Dachrahmen, klappbar und gedämpft		●	●	●
	Keramik-Aufdruck (Blendschutz vor Sonnenlicht) auf der Frontscheibe zwischen den Sonnenblenden	●	●	●	●
	Kindersicherung an den Schiebetüren im Fahrgastraum	●	●	●	●
	LED-Hauptscheinwerfer mit LED-Tagfahrlicht				●
	LED-Rückleuchten, rot				●
	Multifunktions-Lederlenkrad (3 Speichen)			●	●
	Multikollisionsbremse	●	●	●	●
	Nebelscheinwerfer inklusive Abbiegelicht				●
	Reifenkontrollanzeige	●	●	●	●
	Seiten- und Kopfairbags für Fahrer und Beifahrer	●	●	●	●
	Servolenkung und Sicherheitslenksäule, höhen- und längenverstellbar	●	●	●	
Servotronic (geschwindigkeitsabhängige Servolenkung) und Sicherheitslenksäule, höhen- und längenverstellbar				●	

## Serienausstattung.

		Conceptline	Trendline	Comfortline	Highline
<b>Sicherheitsausstattung</b>	Sicherheitsinnenspiegel, abblendbar	●	●		
	Sicherheitsinnenspiegel, automatisch abblendend			●	●
	Tagfahrlicht (im Fahrbetrieb dauernd eingeschaltet)	●	●		
	Verbandmaterial und Warndreieck	●	●	●	●
	Verzurrösen zur Ladegutsicherung bei trittverstärktem Bodenbelag	●	●	●	●
	Warnsummer und -leuchte bei nicht angelegtem Fahrer-Sicherheitsgurt	●	●	●	●
	Whiplash-Kopfstützen, vorn höhen-, hinten höhen- und neigungsverstellbar (bei Kombi und Caravelle Trendline höhenverstellbar)	●	●	●	●
	3. Bremsleuchte	●	●	●	●
<b>Innenausstattungen</b>	Armlehnen für beide Sitze im Fahrerhaus		●	●	●
	Campingtisch für Innen und Außen		●		
	Dekoreinlagen: Dekorleiste "Dark Silver Brushed", Dekorband in "Anthrazit Metallic"			●	
	Dekoreinlagen: Dekorleiste "Structural X", Dekorband in "Black Glossy"				●
	Diverse Ablagen und Staufächer	●	●	●	●
	Fußmatten im Fahrerhaus, in Velours				●
	Gepäckraumabdeckung – nur bei kurzem Radstand			●	●
	Haltegriff für Einstieg an der A-Säule, auf der Fahrer- und Beifahrerseite		●	●	●
	Handschuhfach mit abschließbarer Klappe	●	●	●	●
	Höheneinstellung für linken Einzelsitz im Fahrerhaus	●			
	Höheneinstellung für linken und rechten Einzelsitz im Fahrerhaus		●	●	●
	Instrumentenbeleuchtung, dimmbar	●	●	●	●
	Kindersitzverankerung ISOFIX und Top Tether in der 2. bis 4. Sitzreihe	●	●	●	●
	Klapptisch (in der Seitenwand integriert) – nur bei kurzem Radstand			●	
	Komforthimmel im Fahrerhaus und Fahrgastraum	●			

Informationen zu Kraftstoffverbrauch und CO<sub>2</sub>-Emissionen finden Sie am Ende dieser Preisliste.



## Serienausstattung.

		Conceptline	Trendline	Comfortline	Highline
Innenausstattungen	Komforthimmel im Fahrerhaus und Umlufthimmel mit Dachausströmern im Fahrgastraum		●	●	●
	Komfortschalttafel mit breiter Mittelkonsole und Flaschenfach			●	●
	Komfortsitz links und rechts, mit Lendenwirbelstütze, in der 1. Sitzreihe (nicht drehbar)		●	●	●
	Kunststoffbelag im Fahrgastraum	●	●		
	Ladekantenschutz in Kunststoff	●	●	●	
	Lederteilumfang: Schaltknauf in Leder			●	●
	Lendenwirbelstütze für linken Einzelsitz in der 1. Sitzreihe (manuell einstellbar)	●			
	Lendenwirbelstützen für linken und rechten Einzelsitz in der 1. Sitzreihe (beide manuell einstellbar)		●	●	●
	Schalttafel mit breiter Mittelkonsole und Flaschenfach		●		
	Schalttafel mit schmaler Mittelkonsole	●			
	Schlossträger-Ladekantenschutz in Edelstahl				●
	Seitenverkleidung im Fahrgastraum mit Spiegel in Lederoptik				●
	Seitenverkleidung Komfort im Fahrgastraum – nur bei kurzem Radstand			●	
	Seitenverkleidung Standard für Multivan im Fahrgastraum – nur bei langem Radstand			●	
	Sitz links und rechts, in der 1. Sitzreihe	●			
	Sitzbezüge in Alcantara				●
	Sitzbezüge in Stoff, Dessin "Kutamo"		●		
	Sitzbezüge in Stoff, Dessin "Pandur"			●	
	Sitzbezüge in Stoff, Dessin "Simora"	●			
	Sonnenschutzrollos an den Seitenfenstern im Fahrgastraum			●	●
	Teppichbodenbelag im Fahrerhaus	●	●	●	●
	Trittstufe innen, im Fahrerhaus und Fahrgastraum	●	●	●	●
	Trittstufenbeleuchtung, im Fahrerhaus und Lade-/Fahrgastraum	●	●	●	●

## Serienausstattung.

		Conceptline	Trendline	Comfortline	Highline
<b>Innenausstattungen</b>	Trittstufenbeleuchtung mit Schriftzügen "Highline"				●
	Trittstufenbeleuchtung mit Schriftzügen "Multivan" (bei Multivan Conceptline/Trendline" im Fahrerhaus)	●	●	●	
	Trittverstärkter Teppichbodenbelag im Fahrgastraum			●	●
	Türablagekästen mit je 2 Fächern mit integrierter Flaschenaufnahme im Fahrerhaus	●	●		
	Türablagekästen mit je 2 Fächern mit integrierter Flaschenaufnahme und Einlegematten im Fahrerhaus			●	●
	Türverkleidungen im Fahrerhaus lackiert, mit Spiegel in Lederoptik				●
	2 Drehsitze mit Längsverstellung auf Schienensystem, in der 2. Sitzreihe			●	●
	2 Leisten im Himmel des Fahrgastraums mit schwenkbaren Luftausströmern über den Sitzen			●	●
	2 Leseleuchten in der Dachkonsole im Fahrerhaushimmel			●	●
	3er-Sitzbank mit Liegefunktion und Staufach, verschiebbar, in der 3. Sitzreihe – nur bei kurzem Radstand	●	●	●	●
	3er-Sitzbank (verschiebbar) mit Liegefunktion und Staufach, in der 4. Sitzreihe – nur bei langem Radstand			●	
<b>Funktionsausstattung</b>	Abgasnorm Euro 6 (bei TDI mit Dieselpartikelfilter)	●	●	●	●
	Elektrische Schiebetür rechts und links				●
	Elektrische Ver-/Entriegelung des Schlosses der Heckklappe mit Entriegelungsfunktion per Funk	●	●	●	●
	Fensterheber, elektrisch	●	●	●	●
	Freilauf für Doppelkupplungsgetriebe DSG – nur bei TDI DSG			●	●
	Frischlufteinlage mit mehrstufigem Frischluftgebläse, Umluftklappe, Mittelausströmer und Defrosterdüsen	●	●	●	●
	Geschwindigkeitsregelanlage				●
	Heizung im Fahrerhaus und Zusatzheizung im Fahrgast-/Laderaum, separat regelbar	●			
	Innenleuchtenkonzept im Fahrgastraum	●			
	Innenleuchtenkonzept Multivan im Fahrgastraum		●	●	
	Innenleuchtenkonzept Multivan Komfort plus im Fahrgastraum				●

Informationen zu Kraftstoffverbrauch und CO<sub>2</sub>-Emissionen finden Sie am Ende dieser Preisliste.

## Serienausstattung.

		Conceptline	Trendline	Comfortline	Highline
Funktionsausstattung	Klimaanlage "Climatic" im Fahrerhaus, 2. Heizung im Fahrgastraum mit Fahrgastraumbelüftung		●	●	
	Klimaanlage "Climatronic" mit 2. Verdampfer, Zusatzheizung, Klimahimmel und zusätzlicher Bedienung im Fahrgastraum				●
	Leuchtweitenregulierung	●	●	●	
	Leuchtweitenregulierung, automatisch geregelt				●
	Luftausströmer für Seitenscheiben im Dachhimmel		●	●	●
	Mobiltelefon-Schnittstelle		●	●	●
	Müdigkeitserkennung			●	●
	Multifunktionsanzeige "Plus"			●	
	Multifunktionsanzeige "Premium" mit farbigem Display				●
	Nichtraucherausführung (12-V-Steckdose und Becherhalter in der Armaturentafel)	●	●	●	●
	Radio "Composition Audio" mit TFT-Display (monochrom)		●		
	Radio "Composition Colour" mit 5"-Touchscreen			●	●
	Scheibenwischer-Intervallschaltung	●	●		
	Scheibenwischer-Intervallschaltung mit Regensensor für die Frontscheibenwischer			●	●
	Scheinwerferreinigungsanlage mit beheizbaren Scheibenwaschdüsen vorn und Waschwasserstandanzeige				●
	Serviceanzeige 30.000 km oder 2 Jahre (variabel) – nur bei TSI			●	●
	Serviceanzeige 40.000 km oder 2 Jahre (variabel) – nur bei TDI	●	●	●	●
	Sitzheizung für Sitze im Fahrerhaus, links und rechts, getrennt regelbar				●
	Start-Stopp-System mit Bremsenergie-Rückgewinnung	●	●	●	●
	Staub- und Pollenfilter	●	●	●	●
	Steckdose vorn (auf der Schalttafel in der offenen Ablage)	●	●		
	USB-Schnittstelle			●	●
	Warnsummer für noch eingeschaltetes Licht	●	●	●	●

## Serienausstattung.

		Conceptline	Trendline	Comfortline	Highline
Funktionsausstattung	Waschwasserstandanzeige			●	
	Zentralverriegelung mit Funkfernbedienung, Innenbetätigung und Safesicherung				●
	Zentralverriegelung mit Funkfernbedienung und Innenbetätigung	●	●	●	
	Zuheizer - nur bei TDI	●	●	●	●
	Zuziehhilfe für Heckklappe				●
	12-Volt-Steckdose(n)	●	●	●	●
	2 Funkklappschlüssel	●	●	●	●
	4 Lautsprecher		●		
	8 Lautsprecher			●	●

Informationen zu Kraftstoffverbrauch und CO<sub>2</sub>-Emissionen finden Sie am Ende dieser Preisliste.

## Sonderausstattungen.

		Conceptline	Trendline	Comfortline	Highline	Preis in € o. MwSt.	Preis in € m. MwSt.
<b>Ablagen und Staukästen</b>	3 Schubladen für 3er-Sitzbank, zum Einschieben unter die Sitzbank			o	o	26,00	30,94
<b>Airbags</b>	Seiten- und Kopfairbags für Fahrer und Beifahrer, Kopfairbags auf den äußeren Sitzplätzen im Fahrgastraum – nur bei kurzem Radstand – bei Multivan Conceptline/Multivan Trendline nur in Verbindung mit Ausstattung: Gute-Nacht-Paket: Verdunkelungsblenden, Liegebezug, 3 Schubladen unter der 3er-Sitzbank, Minitaschenlampe oder Sonnenschutzrollos an den Seitenfenstern im Fahrgastraum	o	o	o	o	415,00	493,85
<b>Anhängevorrichtungen</b>	Anhängevorrichtung, abnehm-/abschließbar (inkl. Gespannstabilisierung)	o	o	o	o	770,00	916,30
	Anhängevorrichtung, starr (einschließlich Gespannstabilisierung)	o	o			615,00	731,85
	Vorbereitung für Anhängevorrichtung (inkl. Gespannstabilisierung)	o	o	o	o	200,00	238,00
<b>Außenspiegel</b>	Außenspiegel, elektrisch anklapp-, einstell- und beheizbar	o	o	o	o	140,00	166,60
<b>Ausstattungs Pakete</b>	Chrompaket – Chromleiste an beiden Fahrzeugseiten, an Heckklappe sowie im unteren Lufteinlass und Blinkleuchten seitlich in Chromoptik – Kühlerschutzgitter, schwarz lackiert, mit drei Chromleisten; am unteren Kühlerschutzgitter weitere Chromleiste – Nebelscheinwerfer inklusive Abbiegelicht – bei langem Radstand nur in Verbindung mit Ausstattung: Schiebetür links, im Lade-/Fahrgastraum			o		600,00	714,00
	Gute-Nacht-Paket: Verdunkelungsblenden, Liegebezug, 3 Schubladen unter der 3er-Sitzbank, Minitaschenlampe – Sonnenschutzrollos an den Seitenfenstern im Fahrgastraum (nur bei Multivan Conceptline/Multivan Trendline) – Verdunkelungsblenden aus Stoff, Liegebezug, 3 Schubladen unter der 3er-Sitzbank und kleine Taschenlampe – Raucherausführung: 12-V-Steckdose mit Zigarettenanzünder, Aschenbecher und 2 Becherhaltern in der Armaturentafel – nur bei kurzem Radstand						
	..., bei Multivan Conceptline/Multivan Trendline	o	o			535,00	636,65
	..., bei Multivan Comfortline/Multivan Highline			o	o	375,00	446,25
	Multiflexboard mit Polster (falls vorhanden entfällt die Gepäckraumabdeckung) – nur bei kurzem Radstand						
	..., bei Multivan Conceptline/Multivan Trendline	o	o			555,00	660,45
	..., bei Multivan Comfortline/Multivan Highline			o	o	410,00	487,90
<b>Batterien</b>	2. Batterie mit Trennrelais, wartungsfrei	o	o	o	o	210,00	249,90

Informationen zu Kraftstoffverbrauch und CO<sub>2</sub>-Emissionen finden Sie am Ende dieser Preisliste.

● = serienmäßige Ausstattung    ○ = Sonderausstattung gegen Mehrpreis    o. M. = ohne Mehrpreis

## Sonderausstattungen.

		Conceptline	Trendline	Comfortline	Highline	Preis in € o. MwSt.	Preis in € m. MwSt.
<b>BlueMotion Technology Effizienzpaket</b>	BlueMotion Technology Effizienzpaket – nur bei kurzem Radstand TDI Frontantrieb	○	○	○	○	75,00	89,25
<b>Bodenbeläge</b>	Fußmatten im Fahrerhaus, in Velours	○	○	○	●	57,00	67,83
	Gepäckraumeinlage (Beipack) mit 5 cm hohem Seitenrand und Antirutschprofil		○	○	○	28,00	33,32
	Gepäckraumschale (Beipack), flexibel, mit erhöhtem Seitenrand und Antirutschprofil		○	○	○	68,00	80,92
	Gepäckraumwendematte (Beipack), Oberseite: Nadelvlies, Unterseite: Gummierung		○	○	○	90,00	107,10
	Gummifußmatten im Fahrerhaus (Allwettermatten), Titanschwarz - Beipack -	○	○	○	○	36,00	42,84
	Kunststoffbelag im Fahrgastraum	●	●	○	○	o. M.	
	Robustgummifußmatten im Fahrerhaus mit Schriftzug "Volkswagen" - Beipack -	○	○	○	○	36,00	42,84
	Trittverstärkter Teppichbodenbelag im Fahrgastraum		○	●	●	107,00	127,33
<b>Car-Net</b>	"Guide & Inform", Laufzeit 1 Jahr – Car-Net Guide & Inform	○	○	○	○	o. M.	
<b>Dachreling/Dachlastenträger</b>	Befestigungsschienen auf dem Dach (Vorbereitung für verschiebbare Dachlastträger)	○	○	○	○	118,00	140,42
	1 zusätzlicher Dachlastenträger (Beipack) als Grundträgerergänzung, Traglast: max. 50 kg (Maximale Fahrzeugdachlast: 100 kg) – nur in Verbindung mit Ausstattung: 2 Dachlastenträger (Beipack), Traglast: max. 50 kg je Träger (maximale Fahrzeugdachlast: 100 kg)	○	○	○	○	125,00	148,75
	2 Dachlastenträger (Beipack), Traglast: max. 50 kg je Träger (maximale Fahrzeugdachlast: 100 kg)	○	○	○	○	230,00	273,70
	2 zusätzliche Dachlastenträger (Beipack) als Grundträgerergänzung, Traglast: max. 50 kg/Träger (maximale Fahrzeugdachlast: 100 kg) – nur in Verbindung mit Ausstattung: 2 Dachlastenträger (Beipack), Traglast: max. 50 kg je Träger (maximale Fahrzeugdachlast: 100 kg)	○	○	○	○	230,00	273,70
<b>Dekoreinlagen</b>	Dekoreinlagen: Dekorleiste "Linearus", Dekorband in "Anthrazit Metallic"			○		42,00	49,98
	Dekoreinlagen: Dekorleiste "Linearus", Dekorband in "Black Glossy"				○	42,00	49,98
<b>Diebstahlschutz</b>	Diebstahl-Alarmanlage mit Innenraumüberwachung, Back-up-Horn und Abschleppschutz – nur in Verbindung mit Ausstattung: Zentralverriegelung mit Funkfernbedienung, Innenbetätigung und Safesicherung	○	○	○	●	290,00	345,10
	Diebstahl-Alarmanlage und Back-up-Horn	○	○	○		210,00	249,90

Informationen zu Kraftstoffverbrauch und CO<sub>2</sub>-Emissionen finden Sie am Ende dieser Preisliste.

● = serienmäßige Ausstattung ○ = Sonderausstattung gegen Mehrpreis o. M. = ohne Mehrpreis

## Sonderausstattungen.

		Conceptline	Trendline	Comfortline	Highline	Preis in € o. MwSt.	Preis in € m. MwSt.
<b>Differenzialsperre</b>	Mechanische Hinterachs-Differenzialsperre – nur bei 4MOTION – bei Multivan Trendline nur in Verbindung mit Ausstattung: Multifunktionsanzeige "Plus" mit Müdigkeitserkennung		o	o	o	780,00	928,20
<b>Elektrische Schnittstelle für externe Nutzung</b>	Elektrische Schnittstelle für externe Nutzung (Klemmleiste im Fahrersitzkasten)	o	o	o	o	63,00	74,97
	Elektrische Schnittstelle und Multifunktionssteuergerät für externe Nutzung	o	o	o	o	375,00	446,25
	Multifunktionssteuergerät für externe Nutzung	o	o	o	o	315,00	374,85
<b>Fahrerassistenzsysteme</b>	Automatische Distanzregelung ACC bis 160 km/h und Umfeldbeobachtungssystem "Front Assist" mit City-Notbremsfunktion – Multifunktions-Lederlenkrad (3 Speichen) – Lederteilumfang: Schaltknäuf in Leder – Umfeldbeobachtungssystem "Front Assist" mit City-Notbremsfunktion (für automatische Distanzregelung ACC bis 160 km/h) – Automatische Distanzregelung ACC "follow to stop", inklusive Geschwindigkeitsregelanlage (nur bei DSG) – Automatische Distanzregelung ACC, inklusive Geschwindigkeitsregelanlage (nur bei Schaltgetriebe) – nicht bei 62-kW-TDI – bei Multivan Trendline nur in Verbindung mit Ausstattung: Multifunktionsanzeige "Plus" mit Müdigkeitserkennung						
	..., bei Multivan Trendline		o			930,00	1.106,70
	..., bei Multivan Comfortline/Multivan Highline			o	o	600,00	714,00
	Automatische Distanzregelung ACC bis 210 km/h und Umfeldbeobachtungssystem "Front Assist" mit City-Notbremsfunktion – Multifunktions-Lederlenkrad (3 Speichen) – Lederteilumfang: Schaltknäuf in Leder – Umfeldbeobachtungssystem "Front Assist" mit City-Notbremsfunktion (für automatische Distanzregelung ACC bis 210 km/h) – Automatische Distanzregelung ACC "follow to stop", inklusive Geschwindigkeitsregelanlage (nur bei DSG) – Automatische Distanzregelung ACC, inklusive Geschwindigkeitsregelanlage (nur bei Schaltgetriebe) – nicht bei 62-/75-kW-TDI – bei Multivan Trendline nur in Verbindung mit Ausstattung: Multifunktionsanzeige "Plus" mit Müdigkeitserkennung						
	..., bei Multivan Trendline		o			1.170,00	1.392,30
	..., bei Multivan Comfortline/Multivan Highline			o	o	840,00	999,60

Informationen zu Kraftstoffverbrauch und CO<sub>2</sub>-Emissionen finden Sie am Ende dieser Preisliste.

● = serienmäßige Ausstattung    ○ = Sonderausstattung gegen Mehrpreis    o. M. = ohne Mehrpreis

## Sonderausstattungen.

		Conceptline	Trendline	Comfortline	Highline	Preis in € o. MwSt.	Preis in € m. MwSt.
<b>Fahrerassistenzsysteme</b>	Bergabfahrassistent – nur bei 4MOTION		○	○	○	80,00	95,20
	Fernlichtregulierung "Light Assist" – bei Multivan Trendline nur in Verbindung mit Ausstattung: Licht & Sicht		○	○	○	126,00	149,94
	Geschwindigkeitsregelanlage		○	○	●	300,00	357,00
	ParkPilot im Front- und Heckbereich		○	○	○	570,00	678,30
	ParkPilot im Front- und Heckbereich mit Rückfahrkamera "Rear View"		○	○	○	805,00	957,95
	Rückfahrkamera "Rear View"		○	○	○	235,00	279,65
	Servotronic (geschwindigkeitsabhängige Servolenkung) und Sicherheitslenksäule, höhen- und längenverstellbar	○	○	○	●	385,00	458,15
	Spurwechselassistent "Side Assist" – Geschwindigkeitsregelanlage – nur bei kurzem Radstand		○	○		645,00	767,55
	Spurwechselassistent "Side Assist"				○	345,00	410,55
Umfeldbeobachtungssystem "Front Assist" mit City-Notbremsfunktion – bei Multivan Trendline nur in Verbindung mit Ausstattung: Multifunktionsanzeige "Plus" mit Müdigkeitserkennung		○	○	○	245,00	291,55	
<b>Fahrwerk</b>	Adaptive Fahrwerksregelung DCC mit Dynamikfahrwerk – nur bei kurzem Radstand 150-kW-TSI und 110-/150-kW-TDI – bei Multivan Trendline nur in Verbindung mit Ausstattung: Multifunktionsanzeige "Plus" mit Müdigkeitserkennung						
	..., bei Multivan Trendline/Multivan Comfortline		○	○		1.175,00	1.398,25
	..., bei Multivan Highline				○	925,00	1.100,75

Informationen zu Kraftstoffverbrauch und CO<sub>2</sub>-Emissionen finden Sie am Ende dieser Preisliste.

● = serienmäßige Ausstattung    ○ = Sonderausstattung gegen Mehrpreis    o. M. = ohne Mehrpreis



## Sonderausstattungen.

		Conceptline	Trendline	Comfortline	Highline	Preis in € o. MwSt.	Preis in € m. MwSt.
<b>Fahrwerk</b>	Adaptive Fahrwerksregelung DCC mit Standardfahrwerk – nur bei 150-kW-TSI, 110-/150-kW-TDI (außer Multivan Comfortline mit langem Radstand 150-kW-TDI 4MOTION DSG) – bei Multivan Trendline nur in Verbindung mit Ausstattung: Multifunktionsanzeige "Plus" mit Müdigkeitserkennung						
	..., bei Multivan Trendline, Multivan Comfortline mit kurzem Radstand		o	o		1.125,00	1.338,75
	..., bei langem Radstand			o		925,00	1.100,75
	..., bei Multivan Highline				o	875,00	1.041,25
	Dynamikfahrwerk, inkl. Tieferlegung um ca. 20 mm – nur bei Multivan Trendline, Multivan Comfortline mit kurzem Radstand		o	o	●	250,00	297,50
	Federung und Dämpfung, verstärkt (die Fahrzeughöhe kann in Abhängigkeit vom Modell um bis zu 20 mm zunehmen) – bei Multivan Comfortline nicht bei langem Radstand 150-kW-TDI 4MOTION DSG	o	o	o	o	170,00	202,30
	Tiefergelegtes Fahrwerk (ca. -20 mm) – bei Multivan Comfortline nur in Verbindung mit Ausstattung: BlueMotion Technology Effizienzpaket	o	o	o		116,00	138,04
	17"-Fahrwerk mit 17"-Bremsanlage – nur bei Multivan Conceptline, Multivan Trendline Frontantrieb, Multivan Comfortline mit kurzem Radstand/Multivan Highline 110-kW-TDI Frontantrieb, Multivan Comfortline 75-kW-TDI – serienmäßig bei Multivan Trendline 110-kW-TDI 4MOTION DSG, Multivan Comfortline/Multivan Highline (außer kurzem Radstand 110-kW-TDI Frontantrieb, Multivan 75-kW-TDI)	o	o	o	o	109,00	129,71
<b>Fenster</b>	Schiebefenster vorn und feststehendes Fenster hinten, im Lade-/Fahrgastraum, links	o	o	o	o	265,00	315,35
	Schiebefenster vorn und feststehendes Fenster hinten, im Lade-/Fahrgastraum, rechts	o	o	o	o	265,00	315,35
	Sonnenschutzfolie an den Fenstern, Tiefschwarze Tönung im Fahrgastraum	o	o	o	o	420,00	499,80
<b>Fenster (Glasart im Lade-/ Fahrgastraum)</b>	Dämmglaspaket mit verbesserter Außengeräuschdämmung – Seitenscheiben vorn in Dämmglas, Seitenscheiben hinten und Heckscheibe in Dämmglas und abgedunkelt (Privacy) – Verbundglas-Frontscheibe in Dämmglas – bei Multivan Trendline nur in Verbindung mit Ausstattung: Licht & Sicht						
	..., bei Multivan Trendline		o			580,00	690,20
	..., bei Multivan Comfortline			o		435,00	517,65
	..., bei Multivan Highline				o	210,00	249,90

Informationen zu Kraftstoffverbrauch und CO<sub>2</sub>-Emissionen finden Sie am Ende dieser Preisliste.

● = serienmäßige Ausstattung    ○ = Sonderausstattung gegen Mehrpreis    o. M. = ohne Mehrpreis

## Sonderausstattungen.

		Conceptline	Trendline	Comfortline	Highline	Preis in € o. MwSt.	Preis in € m. MwSt.
<b>Fenster (Glasart im Lade-/ Fahrerhaus)</b>	Seitenscheiben vorn in Wärmeschutzglas, Seitenscheiben hinten und Heckscheibe abgedunkelt (Privacy)		o	o	●	370,00	440,30
	Verbundglas-Frontscheibe in Dämmglas, beheizbar – bei Multivan Conceptline/Multivan Trendline nur in Verbindung mit Ausstattung: Licht & Sicht	o	o	o	o	200,00	238,00
<b>Gepäckraumabdeckung</b>	Gepäckraumabdeckung	o	o	●	●	145,00	172,55
<b>Glasdach</b>	Glasschiebe-/Ausstelldach im Fahrerhaus (elektrisch betätigt) mit Jalousie	o	o	o	o	815,00	969,85
<b>Heckflügeltüren/Heckklappe</b>	Elektrische Ver-/Entriegelung des Schlosses der Heckklappe mit Entriegelungsfunktion per Funk und von innen – nur in Verbindung mit Ausstattung: Kindersicherung für Türen und Klappen im Fahrerhaus	o	o	o	o	33,00	39,27
	Zuziehhilfe für Heckklappe	o	o	o	●	136,00	161,84
<b>Heizungen/Klimaanlagen</b>	Frischluftansaugung mit Aktivkohlefilter	o	o	o	o	21,00	24,99
	Klimaanlage "Climatic" im Fahrerhaus, 2. Heizung im Fahrerhaus mit Fahrerhausbelüftung – Komforthimmel im Fahrerhaus und Umlufthimmel mit Dachausströmern im Fahrerhaus – Luftausströmer für Seitenscheiben im Dachhimmel – Innenleuchtenkonzept Multivan im Fahrerhaus	o	●	●		1.490,00	1.773,10
	Klimaanlage "Climatronic" mit 2. Verdampfer, Zusatzheizung, Klimahimmel und zusätzlicher Bedienung im Fahrerhaus		o	o	●	995,00	1.184,05
<b>Kindersicherung</b>	Kindersicherung für Türen und Klappen im Fahrerhaus – nur in Verbindung mit Ausstattung: Elektrische Ver-/Entriegelung des Schlosses der Heckklappe mit Entriegelungsfunktion per Funk und von innen	o	o	o	o	22,00	26,18
<b>Kraftstofftankvolumen</b>	Kraftstofftank mit 80 l Tankvolumen – nur bei TDI	o	o	o	o	60,00	71,40
<b>Kühlbox</b>	Isolierbox, 32 l, zum Kühlen und Wärmen, inklusive 2. Batterie mit Trennrelais, wartungsfrei	o	o	o	o	580,00	690,20
<b>Lenkräder</b>	Lederlenkrad und Schaltknopf in Leder	o	o			142,00	168,98
	Multifunktions-Lederlenkrad mit Bedienelementen für Radio und Mobiltelefon – Lederteilumfang: Schaltknopf in Leder	o	o	●	●	330,00	392,70

Informationen zu Kraftstoffverbrauch und CO<sub>2</sub>-Emissionen finden Sie am Ende dieser Preisliste.

● = serienmäßige Ausstattung    ○ = Sonderausstattung gegen Mehrpreis    o. M. = ohne Mehrpreis

## Sonderausstattungen.

		Conceptline	Trendline	Comfortline	Highline	Preis in € o. MwSt.	Preis in € m. MwSt.
<b>Licht und Sicht</b>	LED-Hauptscheinwerfer und LED-Rückleuchten - LED-Hauptscheinwerfer mit LED-Tagfahrlicht - Leuchtweitenregulierung, automatisch geregelt - LED-Rückleuchten, rot - nur in Verbindung mit Ausstattung: Scheinwerferreinigungsanlage mit beheizbaren Scheibenwaschdüsen vorn und Waschwasserstandanzeig				●		
	..., bei Multivan Trendline		○			1.515,00	1.802,85
	..., bei Multivan Comfortline			○		1.350,00	1.606,50
	LED-Rückleuchten, rot		○	○	●	150,00	178,50
	Licht & Sicht - Sicherheitsinnenspiegel, automatisch abblendend - Fahrlichtschaltung automatisch, mit Tagfahrlicht, "Leaving home"-Funktion und manueller "Coming home"-Funktion - Scheibenwischer-Intervallschaltung mit Regensensor für die Frontscheibenwischer	○	○	●		205,00	243,95
	Nebelscheinwerfer inklusive Abbiegelicht	○	○	○	●	275,00	327,25
<b>Luftfilter (Motor)</b>	Luftfilter für staubreiche Länder, mit Filtersättigungsanzeige	○	○	○	○	140,00	166,60
<b>Multifunktionsanzeige/ Bordcomputer</b>	Multifunktionsanzeige mit Müdigkeitserkennung		○			180,00	214,20
	Multifunktionsanzeige "Plus" mit Müdigkeitserkennung		○	●		300,00	357,00
	Multifunktionsanzeige Premium			○		220,00	261,80
<b>Räder/Reifen - 16"</b>	Ganzjahresreifen 215/65 R 16 C 106/104 T rollwiderstandsoptimiert - nur bei Multivan Conceptline/Multivan Trendline Frontantrieb	○	○			155,00	184,45
	Leichtmetallräder "Clayton" 6½ J x 16 - nur bei Multivan Conceptline/Multivan Trendline Frontantrieb	○	○			580,00	690,20

Informationen zu Kraftstoffverbrauch und CO<sub>2</sub>-Emissionen finden Sie am Ende dieser Preisliste.

● = serienmäßige Ausstattung    ○ = Sonderausstattung gegen Mehrpreis    o. M. = ohne Mehrpreis

## Sonderausstattungen.

		Conceptline	Trendline	Comfortline	Highline	Preis in € o. MwSt.	Preis in € m. MwSt.
Räder/Reifen - 17"	Ganzjahresreifen 235/55 R 17 103 H xl, rollwiderstandsoptimiert	○	○	○	○	155,00	184,45
	Leichtmetallräder "Cascavel" 7 J x 17 in Schwarz, Oberfläche glanzgedreht						
	..., bei Multivan Conceptline/Multivan Trendline Frontantrieb	○	○			1.810,00	2.153,90
	..., bei Multivan Trendline 110-kW-TDI 4MOTION DSG		○			1.130,00	1.344,70
	..., bei Multivan Comfortline			○		200,00	238,00
	..., bei Multivan Highline				○	80,00	95,20
	Leichtmetallräder "Cascavel" 7 J x 17 in Anthrazit, Oberfläche glanzgedreht						
	..., bei Multivan Conceptline/Multivan Trendline Frontantrieb	○	○			1.810,00	2.153,90
	..., bei Multivan Trendline 110-kW-TDI 4MOTION DSG		○			1.130,00	1.344,70
	..., bei Multivan Comfortline			○		200,00	238,00
	..., bei Multivan Highline				○	80,00	95,20
	Leichtmetallräder "Cascavel" 7 J x 17 in Silber, Oberfläche glanzgedreht						
	..., bei Multivan Conceptline/Multivan Trendline Frontantrieb	○	○			1.730,00	2.058,70
	..., bei Multivan Trendline 110-kW-TDI 4MOTION DSG		○			1.050,00	1.249,50
	..., bei Multivan Comfortline			○		120,00	142,80
	Leichtmetallräder "Devonport" 7 J x 17 – nur bei Multivan Conceptline/Multivan Trendline/Multivan Highline – serienmäßig bei Multivan Comfortline 75-kW-TDI/kurzem Radstand 110-kW-TDI Frontantrieb			●			
	..., bei Multivan Conceptline, Multivan Trendline Frontantrieb	○	○			1.610,00	1.915,90
	..., bei Multivan Trendline 110-kW-TDI 4MOTION DSG		○			930,00	1.106,70
	..., bei Multivan Highline				○	o. M.	
	Leichtmetallräder "Timaru" 7 J x 17						
..., bei Multivan Conceptline/Multivan Trendline Frontantrieb	○	○			1.730,00	2.058,70	
..., bei Multivan Trendline 110-kW-TDI 4MOTION DSG		○			1.050,00	1.249,50	
..., bei Multivan Comfortline			○		120,00	142,80	
..., bei Multivan Highline				○	o. M.		

Informationen zu Kraftstoffverbrauch und CO<sub>2</sub>-Emissionen finden Sie am Ende dieser Preisliste.

● = serienmäßige Ausstattung    ○ = Sonderausstattung gegen Mehrpreis    o. M. = ohne Mehrpreis

## Sonderausstattungen.

		Conceptline	Trendline	Comfortline	Highline	Preis in € o. MwSt.	Preis in € m. MwSt.
<b>Räder/Reifen - 17"</b>	Reifen 215/60 R 17 C 109/107 T, rollwiderstandsoptimiert – nur in Verbindung mit 17"-Räder	○	○	○	○	o. M.	
	Reifen 235/55 R 17 103 H rf, rollwiderstandsoptimiert – nur bei Multivan Conceptline, Multivan Trendline Frontantrieb – nur in Verbindung mit 17"-Räder – serienmäßig bei Multivan Trendline 110-kW-TDI 4MOTION DSG, Multivan Comfortline/Multivan Highline	○	○	●	●	o. M.	
	Stahlräder 7 J x 17 mit Radabdeckung Mitte – nur bei Multivan Trendline Frontantrieb		○			680,00	809,20
<b>Räder/Reifen - 18"</b>	Leichtmetallräder "Springfield" 8 J x 18						
	..., bei Multivan Conceptline/Multivan Trendline Frontantrieb	○	○			2.175,00	2.588,25
	..., bei Multivan Trendline 110-kW-TDI 4MOTION DSG		○			1.495,00	1.779,05
	..., bei Multivan Comfortline			○		610,00	725,90
	..., bei Multivan Highline				○	505,00	600,95
	Leichtmetallräder "Springfield" 8 J x 18, Oberfläche hochglanzpoliert – nur in Verbindung mit Ausstattung: Reifen 255/45 R 18 103 H xl, rollwiderstandsoptimiert						
	..., bei Multivan Trendline Frontantrieb		○			2.950,00	3.510,50
	..., bei Multivan Trendline 110-kW-TDI 4MOTION DSG		○			2.270,00	2.701,30
	..., bei Multivan Comfortline			○		1.385,00	1.648,15
	..., bei Multivan Highline				○	1.280,00	1.523,20
	Leichtmetallräder "Toluca" 8 J x 18 – nur in Verbindung mit Ausstattung: Reifen 255/45 R 18 103 H xl, rollwiderstandsoptimiert						
	..., bei Multivan Comfortline			○		625,00	743,75
	..., bei Multivan Highline				○	505,00	600,95
Reifen 255/45 R 18 103 H xl, rollwiderstandsoptimiert	○	○	○	○	o. M.		

Informationen zu Kraftstoffverbrauch und CO<sub>2</sub>-Emissionen finden Sie am Ende dieser Preisliste.

● = serienmäßige Ausstattung    ○ = Sonderausstattung gegen Mehrpreis    o. M. = ohne Mehrpreis

## Sonderausstattungen.

		Conceptline	Trendline	Comfortline	Highline	Preis in € o. MwSt.	Preis in € m. MwSt.	
<b>Räder/Reifen - Reserverad/ Pannenset</b>	Leichtmetall-Reserverad mit Fahrbereifung	o	o	o	o	260,00	309,40	
	Stahl-Reserverad mit Fahrbereifung	o	o	o	o	71,00	84,49	
<b>Räder/Reifen - Winterräder (zusätzlich)</b>	Zusätzliche Winterbereifung 215/60 R 17 C 104/102 T auf 4 Stahlrädern montiert	o	o	o	o	770,00	916,30	
	Zusätzliche Winterbereifung 215/60 R 17 C 104/102 T auf 4 Leichtmetallrädern "Devonport" 7 J x 17 montiert	o	o	o	o	1.460,00	1.737,40	
	Zusätzliche Winterbereifung 215/65 R 16 C 106/104 T auf 4 Stahlrädern montiert – nur bei Multivan Trendline Frontantrieb, Multivan Comfortline 75-kW-TDI/kurzem Radstand 110-kW-TDI Frontantrieb	o	o	o		650,00	773,50	
	Zusätzliche Winterbereifung 215/65 R 16 C 106/104 T auf 4 Leichtmetallrädern "Clayton" 6½ J x 16 montiert – nur bei Multivan Conceptline, Multivan Trendline Frontantrieb, Multivan Comfortline mit kurzem Radstand/Multivan Highline 110-kW-TDI Frontantrieb, Multivan Comfortline 75-kW-TDI	o	o	o	o	1.010,00	1.201,90	
<b>Räder-/Reifenzubehör</b>	Radschrauben, abschließbar – nur in Verbindung mit Leichtmetallräder	o	o	o	o	38,00	45,22	
	Radvollblenden für 16"-Räder – nur bei Multivan Conceptline – serienmäßig bei Multivan Trendline Frontantrieb	o	●			107,00	127,33	
<b>Radio / Navigation</b>	Digitaler Radioempfang (DAB+)	o	o	o	o	185,00	220,15	
	Elektronische Sprachverstärkung	o	o	o	o	100,00	119,00	
	Navigationssystem "Discover Media" – USB-Schnittstelle und Multimediabuchse AUX-IN – Navigationssystem "Discover Media" mit 6,33"-Touchscreen – 8 Lautsprecher – nur in Verbindung mit Ausstattung: "Guide & Inform", Laufzeit 1 Jahr							
	..., bei Multivan Conceptline	o				1.305,00	1.552,95	
	..., bei Multivan Trendline		o			890,00	1.059,10	

Informationen zu Kraftstoffverbrauch und CO<sub>2</sub>-Emissionen finden Sie am Ende dieser Preisliste.

● = serienmäßige Ausstattung    ○ = Sonderausstattung gegen Mehrpreis    o. M. = ohne Mehrpreis

## Sonderausstattungen.

		Conceptline	Trendline	Comfortline	Highline	Preis in € o. MwSt.	Preis in € m. MwSt.
<b>Radio / Navigation</b>	Navigationssystem "Discover Media Plus" – Sprachbedienung – Digitaler Radioempfang (DAB+) – 2 USB-Schnittstellen (auch iPod-/iPhone-/iPad-fähig) und Multimediabuchse AUX-IN – Elektronische Sprachverstärkung – Navigationssystem "Discover Media" mit 6,33"-Touchscreen – 8 Lautsprecher – Volkswagen Media Control und App-Connect – bei Multivan Highline nur in Verbindung mit Ausstattung: "Guide & Inform", Laufzeit 1 Jahr						
	..., bei Multivan Trendline		o			1.665,00	1.981,35
	..., bei Multivan Comfortline/Multivan Highline			o	o	1.410,00	1.677,90
	Radio "Composition Audio" – Radio "Composition Audio" mit TFT-Display (monochrom) – 4 Lautsprecher	o				460,00	547,40
	Radio "Composition Colour" – Radio "Composition Colour" mit 5"-Touchscreen – USB-Schnittstelle – 8 Lautsprecher			●	●		
	..., bei Multivan Conceptline	o				670,00	797,30
	..., bei Multivan Trendline		o			255,00	303,45
	Radio "Composition Media" – Radio "Composition Media" mit 6,33"-Touchscreen – USB-Schnittstelle und Multimediabuchse AUX-IN – 8 Lautsprecher						
	..., bei Multivan Conceptline	o				750,00	892,50
	..., bei Multivan Trendline		o			425,00	505,75
	..., bei Multivan Comfortline/Multivan Highline			o	o	170,00	202,30
	Sprachbedienung	o	o	o	o	170,00	202,30
<b>Radio / Navigation / Lautsprecher</b>	Digitales Soundpaket "DYNAUDIO" – nur bei kurzem Radstand			o	o	1.370,00	1.630,30

Informationen zu Kraftstoffverbrauch und CO<sub>2</sub>-Emissionen finden Sie am Ende dieser Preisliste.

● = serienmäßige Ausstattung    ○ = Sonderausstattung gegen Mehrpreis    o. M. = ohne Mehrpreis

## Sonderausstattungen.

		Conceptline	Trendline	Comfortline	Highline	Preis in € o. MwSt.	Preis in € m. MwSt.
Radio / Navigation / Multimediasysteme	App-Connect	○	○	○	○	143,00	170,17
	Drahtloser Internetzugang WLAN – nur in Verbindung mit Ausstattung: WLAN-Router im Handschuhkasten, mit Dachantenne			○	○	715,00	850,85
	Elektrische Schnittstelle für externe Nutzung (Klemmleiste im Fahrersitzkasten) und drahtloser Internetzugang WLAN – nur in Verbindung mit Ausstattung: WLAN-Router im Handschuhkasten, mit Dachantenne			○	○	790,00	940,10
	Rear Seat Entertainment (DVD-Player mit 10,1" Deckenklappmonitor und 2 Kopfhörern), Multimedia Eingänge, Ton nur über Kopfhörer	○	○	○	○	2.205,00	2.623,95
	USB-Schnittstelle – nur in Verbindung mit Ausstattung: Radio "Composition Colour"	○	○	●	●	o. M.	
	USB-Schnittstelle (auch iPod-/iPhone-/iPad-fähig)	○	○	○	○	59,00	70,21
	USB-Schnittstelle (auch iPod-/iPhone-/iPad-fähig) und Multimediabuchse AUX-IN	○	○	○	○	59,00	70,21
	USB-Schnittstelle und Multimediabuchse AUX-IN – nur in Verbindung mit Ausstattung: Radio "Composition Media" oder Navigationssystem "Discover Media" (nur bei Multivan Conceptline/Multivan Trendline)	○	○	○	○	o. M.	
	Volkswagen Media Control	○	○	○	○	59,00	70,21
	Volkswagen Media Control und App-Connect	○	○	○	○	200,00	238,00
1 Kopfhörer mit Infrarot-Übertragung zusätzlich für Rear Seat Entertainment (DVD Player mit Deckenmonitor) – nur in Verbindung mit Ausstattung: Rear Seat Entertainment (DVD-Player mit 10,1" Deckenklappmonitor und 2 Kopfhörern), Multimedia Eingänge, Ton nur über Kopfhörer	○	○	○	○	74,00	88,06	

Informationen zu Kraftstoffverbrauch und CO<sub>2</sub>-Emissionen finden Sie am Ende dieser Preisliste.

● = serienmäßige Ausstattung    ○ = Sonderausstattung gegen Mehrpreis    o. M. = ohne Mehrpreis



## Sonderausstattungen.

		Conceptline	Trendline	Comfortline	Highline	Preis in € o. MwSt.	Preis in € m. MwSt.
<b>Radio / Navigation / Multimediasysteme</b>	2 Kopfhörer mit Infrarot-Übertragung zusätzlich für Rear-Seat-Entertainment (DVD Player mit Deckenmonitor) – nur in Verbindung mit Ausstattung: Rear Seat Entertainment (DVD-Player mit 10,1" Deckenklappmonitor und 2 Kopfhörern), Multimedia Eingänge, Ton nur über Kopfhörer	○	○	○	○	147,00	174,93
	2 USB-Schnittstellen (auch iPod-/iPhone-/iPad-fähig) und Multimediabuchse AUX-IN		○	○	○	59,00	70,21
<b>Radio / Navigation / Telefon</b>	Mobiltelefon-Schnittstelle	○	●	●	●	o. M.	
	Mobiltelefon-Schnittstelle "Comfort"		○	○	○	310,00	368,90
	Mobiltelefon-Schnittstelle "Comfort" und WLAN-Schnittstelle		○	○	○	310,00	368,90
	Mobiltelefon-Schnittstelle und WLAN-Schnittstelle	○	○			o. M.	
<b>Raucherausführung</b>	Raucherausführung: 12-V-Steckdose mit Zigarettenanzünder, Aschenbecher und 2 Becherhaltern in der Armaturentafel	○	○	○	○	34,00	40,46
<b>Scheinwerferreinigungsanlage/ beheizbare Scheibenwaschdüsen</b>	Beheizbare Scheibenwaschdüsen vorn und Waschwasserstandanzeige						
	..., bei Multivan Conceptline/Multivan Trendline	○	○			56,00	66,64
	..., bei Multivan Comfortline			○		41,00	48,79
	Scheinwerferreinigungsanlage mit beheizbaren Scheibenwaschdüsen vorn und Waschwasserstandanzeige				●		
	..., bei Multivan Conceptline/Multivan Trendline	○	○			300,00	357,00
	..., bei Multivan Comfortline			○		290,00	345,10
<b>Schiebetüren im Lade-/ Fahrerhaushausraum</b>	Elektrische Schiebetür links und rechts			○		1.065,00	1.267,35
	Elektrische Schiebetür rechts – bei Multivan Conceptline nur in Verbindung mit Ausstattung: Klimaanlage "Climatic" im Fahrerhaus, 2. Heizung im Fahrerhaushausraum mit Fahrerhaushausraumbelüftung	○	○	○	●	535,00	636,65
	Elektrische Zuziehhilfe für Schiebetür, links			○		136,00	161,84
	Elektrische Zuziehhilfe für Schiebetür, rechts	○	○	○		136,00	161,84

Informationen zu Kraftstoffverbrauch und CO<sub>2</sub>-Emissionen finden Sie am Ende dieser Preisliste.

● = serienmäßige Ausstattung ○ = Sonderausstattung gegen Mehrpreis o. M. = ohne Mehrpreis

## Sonderausstattungen.

		Conceptline	Trendline	Comfortline	Highline	Preis in € o. MwSt.	Preis in € m. MwSt.
<b>Schiebetüren im Lade-/ Fahrgastraum</b>	Schiebetür links; Entfall Klappstisch – Ohne Tisch (bei Multivan Comfortline und Highline mit zwei Schiebetüren: Führungsschienen für Tisch im Boden vorhanden) – Schiebetür links, im Lade-/Fahrgastraum – nur bei kurzem Radstand			o		535,00	636,65
	Schiebetür links, im Lade-/Fahrgastraum – nur bei Multivan Comfortline mit langem Radstand			o	●	685,00	815,15
<b>Schlüssel für Schließsystem</b>	2 Funkklappschlüssel, 1 Schlüssel starr	o	o	o		14,00	16,66
	4 Funkklappschlüssel	o	o	o	o	56,00	66,64
	4 Funkklappschlüssel, 1 Schlüssel starr	o	o	o		70,00	83,30
<b>Schmutzfänger</b>	Schmutzfänger vorn und hinten	o	o	o	o	150,00	178,50
<b>Sitzbezüge</b>	Sitzbezüge in Alcantara			o	●	1.445,00	1.719,55
	Sitzbezüge in Leder "Nappa"			o		2.775,00	3.302,25
	Sitze in zweifarbigem Leder Nappa (Sitzmittelbahn und -wangen) – nur in Verbindung mit Ausstattung: Sitzbezüge in Leder "Nappa"						
	..., bei Multivan Comfortline			o		2.950,00	3.510,50
	..., bei Multivan Highline				o	1.530,00	1.820,70
<b>Sitze 1. Sitzreihe</b>	Drehsitze (nicht höhenverstellbar) für Fahrer- und Beifahrer, mit Armlehnen und Lendenwirbelstütze		o	o	o	220,00	261,80
	Lendenwirbelstützen für linken und rechten Einzelsitz in der 1. Sitzreihe (beide elektrisch einstellbar)		o	o	o	235,00	279,65
	Lendenwirbelstützen für linken und rechten Sitz in der 1. Sitzreihe (links elektrisch, rechts manuell einstellbar) – bei Multivan Comfortline/Multivan Highline nur in Verbindung mit Ausstattung: Fahrsitz mit elektrischer 12-Wege-Einstellung und Memory-Funktion, Beifahrersitz manuell höhenverstellbar		o	o	o	150,00	178,50
<b>Sitze 2. Sitzreihe</b>	Kindersitz für Drehsitz (in den Sitz integriert und ausklappbar), in der 2. Sitzreihe			o	o	220,00	261,80
	1 Drehsitz mit Längsverstellung auf Schienensystem, in der 2. Sitzreihe						
	..., bei Multivan Trendline		o			460,00	547,40
	..., bei Multivan Comfortline/Multivan Highline			o	o	-360,00	-428,40

Informationen zu Kraftstoffverbrauch und CO<sub>2</sub>-Emissionen finden Sie am Ende dieser Preisliste.

● = serienmäßige Ausstattung    o = Sonderausstattung gegen Mehrpreis    o. M. = ohne Mehrpreis

## Sonderausstattungen.

		Conceptline	Trendline	Comfortline	Highline	Preis in € o. MwSt.	Preis in € m. MwSt.	
<b>Sitze 2. Sitzreihe</b>	1 Drehsitz mit Längsverstellung und integriertem Kindersitz, in der 2. Sitzreihe – Kindersitz für Drehsitz (in den Sitz integriert und ausklappbar), in der 2. Sitzreihe – 1 Drehsitz mit Längsverstellung auf Schienensystem, in der 2. Sitzreihe		○			680,00	809,20	
	2 Drehsitze mit integrierten Kindersitzen, in der 2. Sitzreihe – 2 Kindersitze für Drehsitze (in den Sitzen integriert und ausklappbar) in der 2. Sitzreihe – 2 Drehsitze mit Längsverstellung auf Schienensystem, in der 2. Sitzreihe		○			1.360,00	1.618,40	
	2 Drehsitze mit Längsverstellung auf Schienensystem, in der 2. Sitzreihe		○	●	●	920,00	1.094,80	
	2 Kindersitze für Drehsitze (in den Sitzen integriert und ausklappbar) in der 2. Sitzreihe				○	○	435,00	517,65
	4 Kindersitze für Drehsitze (in den Sitzen integriert und ausklappbar) in der 2. und 3. Sitzreihe				○	○	870,00	1.035,30
<b>Sitze 3. Sitzreihe</b>	Einzelsitze in der 3. Sitzreihe – Ohne Gepäckraumabdeckung – 2 Einzelsitze mit Armlehnen, auf Schienensystem verschiebbar, in der 3. Sitzreihe – nur bei kurzem Radstand			○	○	o. M.		
	Entfall der 3er-Sitzbank und der ISOFIX Verankerung für Kindersitze in der 3. Sitzreihe – Ohne zusätzliche Kindersitzverankerung ISOFIX und Top Tether – Ohne Sitze in der 3. Sitzreihe		○			-485,00	-577,15	
	Entfall 3er-Sitzbank und Gepäckraumabdeckung in der 3. Sitzreihe – nur bei kurzem Radstand			○	○	-700,00	-833,00	
	2 Drehsitze in der 3. Sitzreihe – nur bei langem Radstand			○		920,00	1.094,80	
	2 Einzelsitze mit Armlehnen, auf Schienensystem verschiebbar, in der 3. Sitzreihe – bei Multivan Comfortline nur bei langem Radstand							
	..., bei Multivan Comfortline			○		600,00	714,00	
..., bei Multivan Trendline		○			o. M.			
<b>Sitze 4. Sitzreihe</b>	2 Einzelsitze (verschiebbar) mit Armlehnen, in der 4. Sitzreihe – nur bei langem Radstand			○		o. M.		
<b>Sitzheizung</b>	Sitzheizung für Sitze im Fahrerhaus, links und rechts, getrennt regelbar – bei Multivan Conceptline nur in Verbindung mit Ausstattung: Klimaanlage "Climatic" im Fahrerhaus, 2. Heizung im Fahrgastraum mit Fahrgastraumbelüftung	○	○	○	●	385,00	458,15	

Informationen zu Kraftstoffverbrauch und CO<sub>2</sub>-Emissionen finden Sie am Ende dieser Preisliste.

● = serienmäßige Ausstattung ○ = Sonderausstattung gegen Mehrpreis o. M. = ohne Mehrpreis

## Sonderausstattungen.

		Conceptline	Trendline	Comfortline	Highline	Preis in € o. MwSt.	Preis in € m. MwSt.
<b>Sitzkonfiguration - 3. Sitzeinstellungen</b>	Vordersitze mit elektrischer 12-Wege-Einstellung, Fahrersitz mit Memory-Funktion			○	○	1.160,00	1.380,40
<b>Sonnenschutzrollo Heck-/ Seitenscheiben</b>	Sonnenschutzrollos an den Seitenfenstern im Fahrgastraum	○	○	●	●	160,00	190,40
<b>Standheizungen/ Zusatzheizungen</b>	Luft-Standheizung, programmierbar - 2. Batterie mit Trennrelais, wartungsfrei - bei Multivan Highline nur bei TSI - nur in Verbindung mit einer Klimaanlage	○	○	○	○	1.605,00	1.909,95
	Luft-Standheizung, programmierbar, mit Funkfernbedienung - 2. Batterie mit Trennrelais, wartungsfrei - nur bei TSI			○	○	1.855,00	2.207,45
	Luft-Standheizung, programmierbar, mit Funkfernbedienung und Zuheizung - 2. Batterie mit Trennrelais, wartungsfrei - nur bei TDI	○	○	○	○	1.855,00	2.207,45
	Luft-Standheizung, programmierbar, und Zuheizung - 2. Batterie mit Trennrelais, wartungsfrei - nur bei TDI	○	○	○	○	1.605,00	1.909,95
	Wasser-Zusatzheizung mit programmierbarer Standheizfunktion - 2. Batterie mit Trennrelais, wartungsfrei	○	○	○	○	970,00	1.154,30
	Wasser-Zusatzheizung mit programmierbarer Standheizfunktion und Funkfernbedienung - 2. Batterie mit Trennrelais, wartungsfrei	○	○	○	○	1.200,00	1.428,00
<b>Start-Stopp-System und Umweltpakete</b>	Freilauf für Doppelkupplungsgetriebe DSG - nur bei Multivan Trendline DSG - nur in Verbindung mit Ausstattung: Multifunktionsanzeige "Plus" mit Müdigkeitserkennung - serienmäßig bei Multivan Comfortline/Multivan Highline TDI DSG		○	●	●	o. M.	
<b>Tachograf</b>	Digitaler Tachograf - bei Multivan Trendline nur in Verbindung mit Ausstattung: Konsole auf der Armaturentafel mit 1-DIN-Schacht und weiteren Schalterplätzen (anstelle der serienmäßigen Ablage)	○	○			680,00	809,20

Informationen zu Kraftstoffverbrauch und CO<sub>2</sub>-Emissionen finden Sie am Ende dieser Preisliste.

● = serienmäßige Ausstattung ○ = Sonderausstattung gegen Mehrpreis o. M. = ohne Mehrpreis

## Sonderausstattungen.

		Conceptline	Trendline	Comfortline	Highline	Preis in € o. MwSt.	Preis in € m. MwSt.
<b>Taxi-/Mietwagenausstattung</b>	Funk-Mietwagenpaket mit Alarmanlage, Vorbereitung Taxameter/Wegstreckenzähler, akustisch/optischer Alarm – nur bei TDI (außer 75 kW)	○	○	○	○	975,00	1.160,25
<b>Tisch</b>	Multifunktionsstisch mit separaten Führungsschienen im Boden			○	○	160,00	190,40
<b>Trennwände</b>	Netztrennwand – nur bei kurzem Radstand – bei Multivan Conceptline nur in Verbindung mit Ausstattung: Klimaanlage "Climatic" im Fahrerhaus, 2. Heizung im Fahrgastraum mit Fahrgastraumbelüftung	○	○	○	○	143,00	170,17
<b>Trittstufen</b>	Trittstufe als Einstieghilfe unter der rechten Schiebetür, elektrisch betätigt mit Hindernisabschaltung – nur in Verbindung mit Ausstattung: Schmutzfänger vorn und hinten	○	○	○	○	2.295,00	2.731,05
<b>Unterfahrschutz</b>	Ausstattungspaket "Protection", Unterfahrschutz für Motor, Getriebe, Tank, Schweller, Differential, Hauptschalldämpfer – nur bei 150-kW-TDI 4MOTION			○	○	3.080,00	3.665,20
	Schwellerleiste auf der rechten Seite zum Schutz des rechten Unterholmes, zusätzlich. zum Tankunterfahrschutz links – nur bei TDI – nur in Verbindung mit Ausstattung: Unterfahrschutz für Kraftstofftank aus glattem Aluminiumblech	○	○	○	○	460,00	547,40
	Schwellerleisten links und rechts zum Schutz der äußeren Unterholme – nur bei TDI	○	○	○	○	930,00	1.106,70
	Unterfahrschutz für Hauptschalldämpfer aus Aluminiumblech (sog. "Alu-Rutsche") – nur bei TDI	○	○	○	○	380,00	452,20
	Unterfahrschutz für Kraftstofftank aus glattem Aluminiumblech – nur bei TDI	○	○	○	○	1.345,00	1.600,55
	Unterfahrschutz für Motor und Getriebe aus glattem Aluminiumblech – nur bei TDI	○	○	○	○	810,00	963,90
	Unterfahrschutz Hinterachsdifferenzial aus glattem Aluminiumblech – nur bei 150-kW-TDI 4MOTION			○	○	595,00	708,05
<b>Zusatzkonsole</b>	Konsole auf der Armaturentafel mit 1-DIN-Schacht und weiteren Schalterplätzen (anstelle der serienmäßigen Ablage)	○	○			57,00	67,83

Informationen zu Kraftstoffverbrauch und CO<sub>2</sub>-Emissionen finden Sie am Ende dieser Preisliste.

● = serienmäßige Ausstattung    ○ = Sonderausstattung gegen Mehrpreis    o. M. = ohne Mehrpreis

## Spezialausstattungen.

		Conceptline	Trendline	Comfortline	Highline	Preis in € o. MwSt.	Preis in € m. MwSt.
<b>Abnahme des Fahrzeugs</b>	TÜV-Gutachten 1 Beschreibung von Umbauten nach § 19.2 StVZO, Eintrag in Zulassungsbescheinigung Teil I erforderlich	o	o	o	o	160,00	190,40
	TÜV-Gutachten 2, Fahrzeugbeschreibung nach § 21 StVZO, Erstellung der Zulassungsbescheinigung Teil II	o	o	o	o	195,00	232,05
<b>Fahrwerk</b>	Fahrzeug-Höherlegung durch Austausch von Federn/Dämpfern (incl. Achsvermessung), Erhöhung der Bodenfreiheit um ca. 30 mm – bei Multivan Comfortline nicht bei langem Radstand 150-kW-TDI 4MOTION DSG – nur in Verbindung mit Ausstattung: TÜV-Gutachten 1 Beschreibung von Umbauten nach § 19.2 StVZO, Eintrag in Zulassungsbescheinigung Teil I erforderlich	o	o	o	o	2.070,00	2.463,30
<b>Feuerlöscher</b>	Feuerlöscher 2 kg am Beifahrersitz - mit Manometer - Halter links am Beifahrersitzkasten	o	o	o	o	120,00	142,80
<b>Räder/Reifen - 18"</b>	4 Leichtmetallräder AZEV "R" (Schwarz) Reifen 255/45 R18 auf Felge 8½ J x 18 H 2 ET 50 – nur bei kurzem Radstand 110-kW-TDI 4MOTION DSG/150-kW-TSI/TDI			o		1.880,00	2.237,20
<b>Steckdose(n)</b>	Anlass-Sperre bei 230-Volt-Anschluss, Sperrung bei von außen angeschlossener 230-V-Spannungsversorgung – nur in Verbindung mit Ausstattung: Außensteckdose für 230-V-Netzanschluss (CEE-Steckerdose), Innensteckdose mit Schutzschalter (keine Batterieladefunktion)	o	o			400,00	476,00
	Außensteckdose für 230-V-Netzanschluss (CEE-Steckerdose), Innensteckdose mit Schutzschalter (keine Batterieladefunktion)	o	o			570,00	678,30
	230-V-Euro-Steckdose (am Fahrersitzkasten) mit Wechselrichter 12-/230-V im Fahrersitzkasten, Leistungsaufnahme: max. 150 W	o	o	o	o	405,00	481,95
	230-V-Euro-Steckdose (Seitenverkleidung) mit Wechselrichter 12-/230-V links im Fahrgastraum, Leistungsaufnahme: max. 150 W	o	o	o	o	635,00	755,65
<b>Stromversorgung</b>	Potenzialverteiler (für elektrische Nutzung) unter dem Fahrersitz, Anschluss an die Schnittstelle für elektrische Sonderausstattung	o	o	o	o	140,00	166,60
<b>Taxi-/Mietwagenausstattung</b>	Spiegelwegstreckenzähler für Mietwagen (Fa. HALE) – nur bei TDI (außer 75 kW) – nur in Verbindung mit Ausstattung: Funk-Mietwagenpakt mit Alarmanlage, Vorbereitung Taxameter/Wegstreckenzähler, akustisch/optischer Alarm	o	o	o	o	990,00	1.178,10
<b>Trittstufen</b>	2 Trittstufen als Einstieghilfe unter der rechten und linken Schiebetür, elektrisch betätigt mit Hindernisabschaltung – nur in Verbindung mit Ausstattung: TÜV-Gutachten 1 Beschreibung von Umbauten nach § 19.2 StVZO, Eintrag in Zulassungsbescheinigung Teil I erforderlich			o	o	4.155,00	4.944,45

Informationen zu Kraftstoffverbrauch und CO<sub>2</sub>-Emissionen finden Sie am Ende dieser Preisliste.

● = serienmäßige Ausstattung    ○ = Sonderausstattung gegen Mehrpreis    o. M. = ohne Mehrpreis

## Lackierungen.

		Conceptline	Trendline	Comfortline	Highline	Preis in € o. MwSt.	Preis in € m. MwSt.
<b>Außenlackierung</b>	Candy-Weiß	○	○	○	○	o. M.	
	Kirschrot	○	○	○	○	o. M.	
<b>Außenlackierung Metallic</b>	Acapulcoblau Metallic	○	○	○	○	900,00	1.071,00
	Bambusgarten Green Metallic	○	○	○	○	900,00	1.071,00
	Black Berry Metallic	○	○	○	○	900,00	1.071,00
	Chestnut Brown Metallic	○	○	○	○	900,00	1.071,00
	Indiumgrau Metallic	○	○	○	○	900,00	1.071,00
	Mojawe Beige Metallic	○	○	○	○	900,00	1.071,00
	Reflexsilber Metallic	○	○	○	○	900,00	1.071,00
	Starlight Blue Metallic	○	○	○	○	900,00	1.071,00
<b>Außenlackierung Perleffekt</b>	Deep Black Perleffekt	○	○	○	○	900,00	1.071,00
<b>Außenlackierung Perlmutteffekt</b>	Oryxweiß Perlmutteffekt			○	○	1.280,00	1.523,20

## Motoren mit der Abgasnorm Euro 6.

### 2,0-I-TSI-Motor mit 150 kW (204 PS)

Motorbauart/Ventile pro Zylinder	4-Zylinder-Ottomotor/4
Einspritzung/Aufladung	Direkteinspritzung/Turbocharger
Hubraum in cm <sup>3</sup>	1.984
max. Leistung in kW (PS) bei 1/min	150 (204) bei 4.200 – 6.000
max. Drehmoment in Nm bei 1/min	350/1.500 – 4.000
Kraftstoffart	Super bleifrei, mind. ROZ 95 nach DIN EN 228 <sup>5)</sup>
Getriebevariante	7-Gang-Doppelkupplungsgetriebe DSG
Antriebsart	Frontantrieb

### 2,0-I-TDI-Motor mit 62 kW (84 PS) mit SCR/AdBlue®<sup>6)</sup>

Motorbauart/Ventile pro Zylinder	4-Zylinder-Dieselmotor/4
Einspritzung/Aufladung	Common Rail/Abgasturbolader
Hubraum in cm <sup>3</sup>	1.968
max. Leistung in kW (PS) bei 1/min	62 (84) bei 2.750 – 3.750
max. Drehmoment in Nm bei 1/min	220/1.250 – 2.500
Kraftstoffart	Diesel, mind. 51 CZ nach DIN EN 590
Getriebevariante	5-Gang-Schaltgetriebe
Antriebsart	Frontantrieb

### 2,0-I-TDI-Motor mit 75 kW (102 PS) mit SCR/AdBlue®<sup>6)</sup>

Motorbauart/Ventile pro Zylinder	4-Zylinder-Dieselmotor/4
Einspritzung/Aufladung	Common Rail/Abgasturbolader
Hubraum in cm <sup>3</sup>	1.968
max. Leistung in kW (PS) bei 1/min	75 (102) bei 3.000 – 3.750
max. Drehmoment in Nm bei 1/min	250/1.500 – 2.750
Kraftstoffart	Diesel, mind. 51 CZ nach DIN EN 590
Getriebevariante	5-Gang-Schaltgetriebe
Antriebsart	Frontantrieb

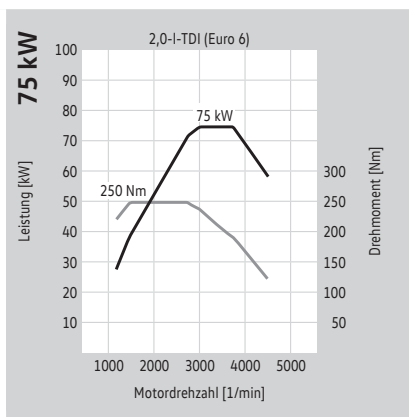
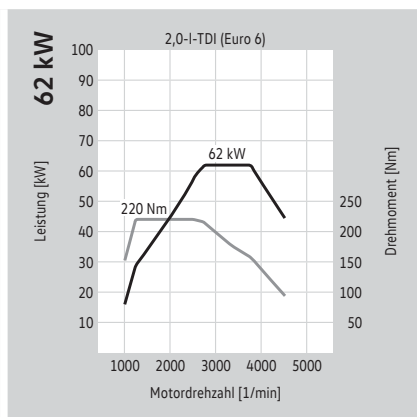
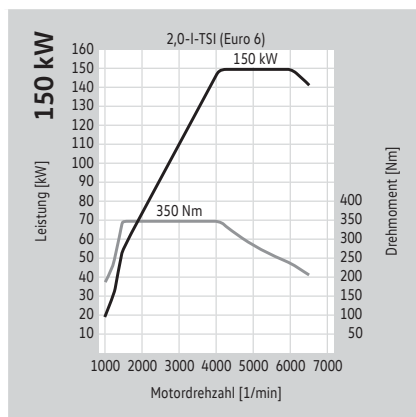

Die Besteuerung bei Fahrzeugen mit Pkw-Zulassung richtet sich nach den vom Kraftfahrt-Bundesamt festgelegten Schlüsselnummern. Erläuterungen zu den hier aufgeführten Fußnotenziffern finden Sie unter „Anmerkungen“.



## Motoren mit der Abgasnorm Euro 6.

	2,0-l-TDI-Motor mit 110 kW (150 PS) mit SCR/AdBlue® <sup>6)</sup>	2,0-l-TDI-Motor mit 150 kW (204 PS) mit SCR/AdBlue® <sup>6)</sup>
Motorbauart/Ventile pro Zylinder	4-Zylinder-Dieselmotor/4	4-Zylinder-Dieselmotor/4
Einspritzung/Aufladung	Common Rail/Abgasturbolader	Common Rail/2 Abgasturbolader
Hubraum in cm <sup>3</sup>	1.968	1.968
max. Leistung in kW (PS) bei 1/min	110 (150) bei 3.250 – 3.750	150 (204) bei 4.000
max. Drehmoment in Nm bei 1/min	340/1.500 – 3.000	450/1.400 – 2.400
Kraftstoffart	Diesel, mind. 51 CZ nach DIN EN 590	Diesel, mind. 51 CZ nach DIN EN 590
Getriebevariante	6-Gang-Schaltgetriebe, 7-Gang-Doppelkupplungsgetriebe DSG	6-Gang-Schaltgetriebe, 7-Gang-Doppelkupplungsgetriebe DSG
Antriebsart	Frontantrieb, Allradantrieb 4MOTION	Frontantrieb, Allradantrieb 4MOTION

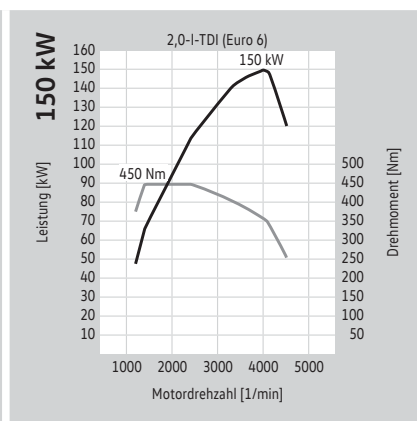
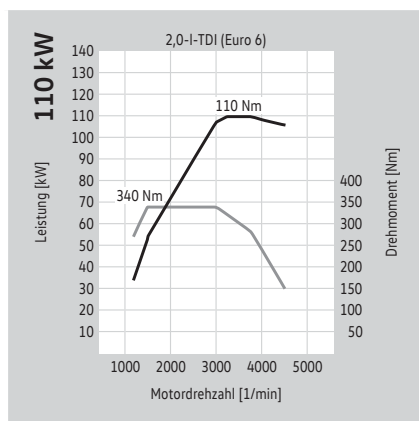

Die Besteuerung bei Fahrzeugen mit Pkw-Zulassung richtet sich nach den vom Kraftfahrt-Bundesamt festgelegten Schlüsselnummern. Erläuterungen zu den hier aufgeführten Fußnotenziffern finden Sie unter „Anmerkungen“.

## Kraftstoffverbrauch, CO<sub>2</sub>-Emissionen, Effizienzklassen und Fahrleistungen.

### Multivan (mit kurzem Radstand)

Motor	Getriebe	Leistung maximal in kW (PS)	Abgasnorm	Kraftstoffverbrauch <sup>2), 3)</sup> innerorts/außerorts/ kombiniert, in l/100 km	CO <sub>2</sub> -Emissionen <sup>3)</sup> kombiniert in g/km	Effizienzklasse <sup>4)</sup>	Beschleunigung 0–100 km/h (s)	Höchst- geschwindigkeit in km/h
2,0-I-TSI BMT	7-Gang-DSG	150 (204)	Euro 6	11,6/7,5/9,0	206	D	9,5	202
2,0-I-TDI BMT	5-Gang-Schaltgetriebe	62 (84)	Euro 6	7,1 – 7,0 / 5,3 – 5,2 / 6,0 – 5,9 6,9 – 6,8 / 5,2 – 5,1 / 5,8 – 5,7*	155 – 153 151 – 149*	B A*	22,2	146
2,0-I-TDI BMT	5-Gang-Schaltgetriebe	75 (102)	Euro 6	7,1 – 7,0 / 5,3 – 5,2 / 6,0 – 5,9 6,9 – 6,8 / 5,2 – 5,1 / 5,8 – 5,7*	155 – 153 151 – 149*	B A*	17,9	157
2,0-I-TDI BMT	6-Gang-Schaltgetriebe	110 (150)	Euro 6	7,4 – 7,3 / 5,5 – 5,4 / 6,2 – 6,1 7,2 / 5,3 – 5,2 / 6,0 – 5,9*	161 – 159 157 – 155*	B – A A*	12,9	182
2,0-I-TDI BMT	7-Gang-DSG	110 (150)	Euro 6	6,7 – 6,6 / 5,6 – 5,5 / 6,0 – 5,9 6,5 – 6,4 / 5,4 – 5,3 / 5,8 – 5,7*	155 – 153 151 – 149*	A A*	13,0	181
2,0-I-TDI BMT 4MOTION	7-Gang-DSG	110 (150)	Euro 6	7,0 / 5,9 / 6,3	163	A	13,5	178
2,0-I-TDI BMT	6-Gang-Schaltgetriebe	150 (204)	Euro 6	7,8 – 7,7 / 5,9 – 5,8 / 6,6 – 6,5 7,7 – 7,6 / 5,7 – 5,6 / 6,4 – 6,3*	171 – 169 167 – 165*	B B*	9,8	203
2,0-I-TDI BMT	7-Gang-DSG	150 (204)	Euro 6	7,3 / 5,7 / 6,3 7,1 / 5,5 / 6,1*	164 160*	B A*	9,9	203
2,0-I-TDI BMT 4MOTION	6-Gang-Schaltgetriebe	150 (204)	Euro 6	7,8 / 6,1 / 6,7	176	B	10,0	199
2,0-I-TDI BMT 4MOTION	7-Gang-DSG	150 (204)	Euro 6	7,5 / 6,1 / 6,6	172	B	10,1	199

BMT = BlueMotion Technology DSG = Doppelkupplungsgetriebe DSG

\*mit Effizienzpaket.

Erläuterungen zu den hier aufgeführten Fußnotenziffern finden Sie unter „Anmerkungen“.

## Kraftstoffverbrauch, CO<sub>2</sub>-Emissionen, Effizienzklassen und Fahrleistungen.

### Multivan (mit langem Radstand)

Motor	Getriebe	Leistung maximal in kW (PS)	Abgasnorm	Kraftstoffverbrauch <sup>2), 3)</sup> innerorts/außerorts/ kombiniert, in l/100 km	CO <sub>2</sub> -Emissionen <sup>3)</sup> kombiniert in g/km	Effizienzklasse <sup>4)</sup>	Beschleunigung 0–100 km/h (s)	Höchst- geschwindigkeit in km/h
2,0-I-TSI BMT	7-Gang-DSG	150 (204)	Euro 6	11,8/7,6/9,1	209	D	9,5	202
2,0-I-TDI BMT	5-Gang-Schaltgetriebe	75 (102)	Euro 6	7,4/5,5/6,2	162	B	17,9	157
2,0-I-TDI BMT	6-Gang-Schaltgetriebe	110 (150)	Euro 6	7,5/5,6/6,3	164	B	12,9	182
2,0-I-TDI BMT	7-Gang-DSG	110 (150)	Euro 6	6,8/5,7/6,1	158	A	13,0	181
2,0-I-TDI BMT 4MOTION	7-Gang-DSG	110 (150)	Euro 6	7,1/6,0/6,4	167	B	13,5	178
2,0-I-TDI BMT	6-Gang-Schaltgetriebe	150 (204)	Euro 6	8,0/6,0/6,7	175	B	9,8	203
2,0-I-TDI BMT	7-Gang-DSG	150 (204)	Euro 6	7,3/5,7/6,3	164	A	9,9	203
2,0-I-TDI BMT 4MOTION	6-Gang-Schaltgetriebe	150 (204)	Euro 6	8,0/6,2/6,9	180	B	10,0	199
2,0-I-TDI BMT 4MOTION	7-Gang-DSG	150 (204)	Euro 6	7,5/6,1/6,6	172	B	10,1	199

BMT = BlueMotion Technology DSG = Doppelkupplungsgetriebe DSG  
Erläuterungen zu den hier aufgeführten Fußnotenziffern finden Sie unter „Anmerkungen“.

## Gewichte.

### Multivan (mit kurzem Radstand)

Motor	Getriebe	Leistung maximal in kW (PS)	Abgasnorm	Zul. Gesamtgewicht in kg	Leergewicht minimal <sup>7)</sup> in kg	Nutzlast bzw. Zuladung maximal <sup>7)</sup> in kg	Zul. Achslast vorn/hinten in kg	Anhängelast gebremst, bei 12 % Steigung/ ungebremst in kg	Zul. Zuggesamt- gewicht, bei 12 % Steigung in kg
2,0-I-TSI BMT	7-Gang-DSG	150 (204)	Euro 6	3.080	2.053	1.027	1.610/1.515 – 1.575	2.500/750	5.300
2,0-I-TDI BMT	5-Gang-Schaltgetriebe	62 (84)	Euro 6	3.000	1.946	1.054	1.610/1.515 – 1.575	2.200/750	4.800
2,0-I-TDI BMT	5-Gang-Schaltgetriebe	75 (102)	Euro 6	3.000	1.946	1.054	1.610/1.515 – 1.575	2.200/750	4.900
2,0-I-TDI BMT	6-Gang-Schaltgetriebe	110 (150)	Euro 6	3.000	2.023	977	1.610/1.515 – 1.575	2.500/750	5.200
2,0-I-TDI BMT	7-Gang-DSG	110 (150)	Euro 6	3.000	2.047	953	1.610/1.515 – 1.575	2.500/750	5.300
2,0-I-TDI BMT 4MOTION	7-Gang-DSG	110 (150)	Euro 6	3.080	2.180	900	1.610/1.515 – 1.575	2.500/750	5.300
2,0-I-TDI BMT	6-Gang-Schaltgetriebe	150 (204)	Euro 6	3.080	2.070	1.010	1.610/1.515 – 1.575	2.500/750	5.200
2,0-I-TDI BMT	7-Gang-DSG	150 (204)	Euro 6	3.080	2.093	987	1.610/1.515 – 1.575	2.500/750	5.300
2,0-I-TDI BMT 4MOTION	6-Gang-Schaltgetriebe	150 (204)	Euro 6	3.080	2.183	897	1.610/1.515 – 1.575	2.500/750	5.300
2,0-I-TDI BMT 4MOTION	7-Gang-DSG	150 (204)	Euro 6	3.080	2.195	885	1.610/1.515 – 1.575	2.500/750	5.300
<b>Zul. Dachlast</b> in kg	100								
<b>Zul. Stützlast</b> in kg	100								

BMT = BlueMotion Technology DSG = Doppelkupplungsgetriebe DSG  
Erläuterungen zu den hier aufgeführten Fußnotenziffern finden Sie unter „Anmerkungen“.

## Gewichte.

### Multivan (mit langem Radstand)

Motor	Getriebe	Leistung maximal in kW (PS)	Abgasnorm	Zul. Gesamtgewicht in kg	Leergewicht minimal <sup>7)</sup> in kg	Nutzlast bzw. Zuladung maximal <sup>7)</sup> in kg	Zul. Achslast vorn/hinten in kg	Anhängelast gebremst, bei 12 % Steigung/ ungebremst in kg	Zul. Zuggesamt- gewicht, bei 12 % Steigung in kg
2,0-I-TSI BMT	7-Gang-DSG	150 (204)	Euro 6	3.080	2.123	957	1.610 – 1.680/1.600	2.500/750	5.300
2,0-I-TDI BMT	5-Gang-Schaltgetriebe	75 (102)	Euro 6	3.080	2.077	1.003	1.610 – 1.680/1.600	2.200/750	4.900
2,0-I-TDI BMT	6-Gang-Schaltgetriebe	110 (150)	Euro 6	3.080	2.116	964	1.610 – 1.680/1.600	2.500/750	5.200
2,0-I-TDI BMT	7-Gang-DSG	110 (150)	Euro 6	3.080	2.140	940	1.610 – 1.680/1.600	2.500/750	5.300
2,0-I-TDI BMT 4MOTION	7-Gang-DSG	110 (150)	Euro 6	3.080	2.250	830	1.610 – 1.680/1.600	2.500/750	5.300
2,0-I-TDI BMT	6-Gang-Schaltgetriebe	150 (204)	Euro 6	3.080	2.139	941	1.610 – 1.680/1.600	2.500/750	5.200
2,0-I-TDI BMT	7-Gang-DSG	150 (204)	Euro 6	3.080	2.162	918	1.610 – 1.680/1.600	2.500/750	5.300
2,0-I-TDI BMT 4MOTION	6-Gang-Schaltgetriebe	150 (204)	Euro 6	3.080	2.252	828	1.610 – 1.680/1.600	2.500/750	5.300
2,0-I-TDI BMT 4MOTION	7-Gang-DSG	150 (204)	Euro 6	3.080	2.265	815	1.610 – 1.680/1.600	2.500/750	5.300
<b>Zul. Dachlast</b> in kg	100								
<b>Zul. Stützlast</b> in kg	100								

BMT = BlueMotion Technology DSG = Doppelkupplungsgetriebe DSG  
Erläuterungen zu den hier aufgeführten Fußnotenziffern finden Sie unter „Anmerkungen“.

# Abmessungen.

## Multivan Conceptline

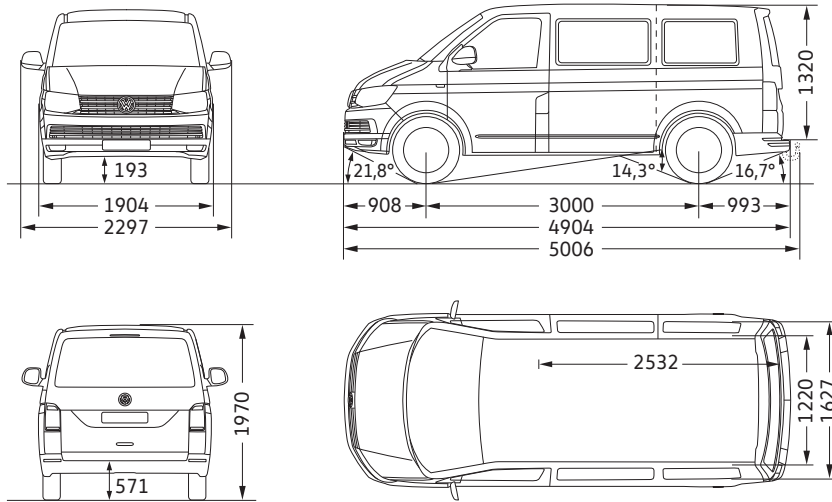

## Multivan Trendline

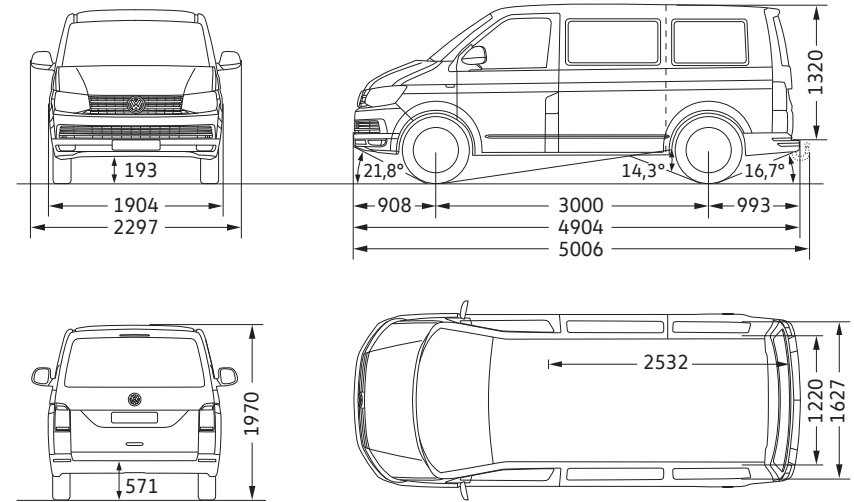

Fahrgast-/Gepäckraum, Fläche (m <sup>2</sup> )	4,3
Seitliche Schiebetür, Breite x Höhe (mm)	1.011 x 1.247
Heckklappe, Breite x Höhe (mm)	1.438 x 1.262
Wendekreis (m)	11,9

Fahrgast-/Gepäckraum, Fläche (m <sup>2</sup> )	4,3
Seitliche Schiebetür, Breite x Höhe (mm)	1.011 x 1.247
Heckklappe, Breite x Höhe (mm)	1.438 x 1.262
Wendekreis (m)	11,9

Fahrzeughöhe bei Sonderausstattung „Dynamikfahrwerk“ ca. -20 mm, Bodenfreiheit -15 mm. Fahrzeughöhe bei Sonderausstattungen „Federung und Dämpfung (Schlechtwegeausführung)“ und „Verstärkte Dämpfung und Stabilisatoren, vorn und hinten“ bei kurzem Radstand jeweils ca. +20 mm.

Alle Maßangaben sind auf Basis der Serienfahrzeuge ermittelt. Aufgrund von Fertigungstoleranzen/Reifengrößen/Art des Fahrwerks können die tatsächlichen Maße geringfügig von den hier angegebenen Werten abweichen. Die Gradangaben für Böschungswinkel vorn und hinten sowie für den Rampenwinkel beziehen sich jeweils auf den beladenen Zustand des Fahrzeugs unter Beachtung des zulässigen Gesamtgewichts. Die Fahrzeugzeichnungen sind nicht maßstabgerecht.

## Abmessungen.

### Multivan Comfortline mit kurzem Radstand

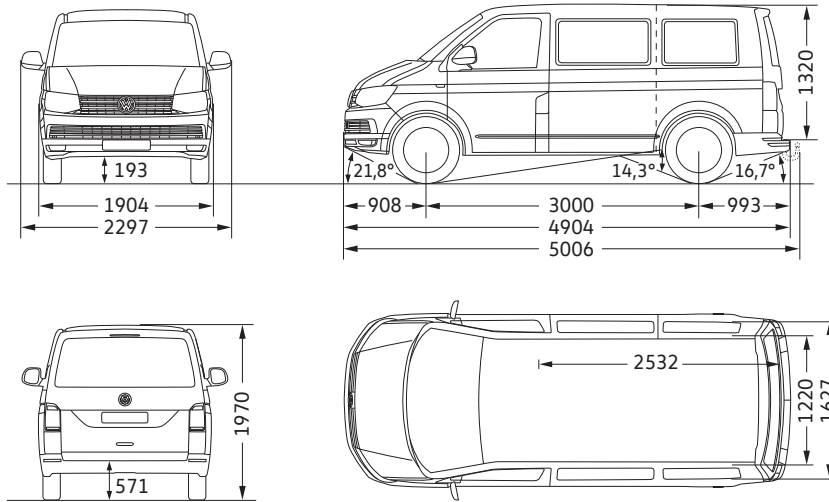

### Multivan Comfortline mit langem Radstand

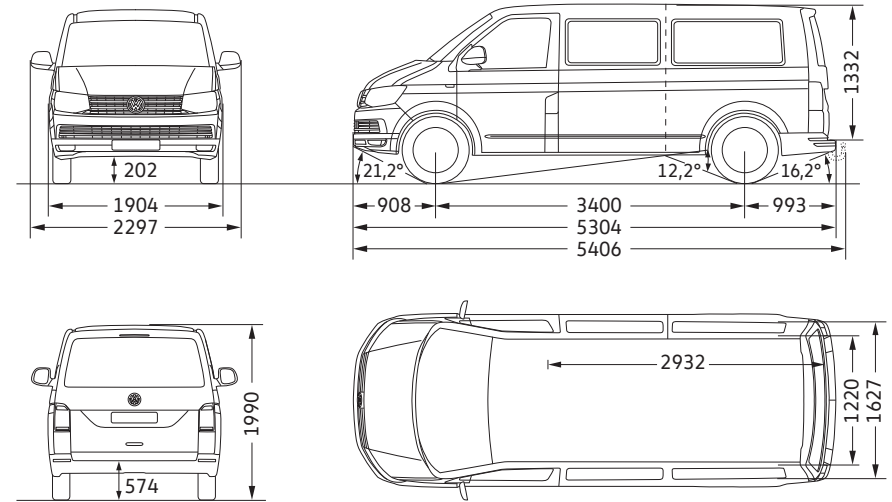

Fahrgast-/Gepäckraum, Fläche (m <sup>2</sup> )	4,3
Seitliche Schiebetür, Breite x Höhe (mm)	1.011 x 1.247
Heckklappe, Breite x Höhe (mm)	1.438 x 1.262
Wendekreis (m)	11,9

Fahrgast-/Gepäckraum, Fläche (m <sup>2</sup> )	5,0
Seitliche Schiebetür, Breite x Höhe (mm)	1.011 x 1.247
Heckklappe, Breite x Höhe (mm)	1.438 x 1.262
Wendekreis (m)	13,2

Fahrzeughöhe bei Sonderausstattung „Dynamikfahrwerk“ ca. -20 mm, Bodenfreiheit -15 mm. Fahrzeughöhe bei Sonderausstattungen „Federung und Dämpfung (Schlechtwegeausführung)“ und „Verstärkte Dämpfung und Stabilisatoren, vorn und hinten“ bei kurzem Radstand jeweils ca. +20 mm.

Alle Maßangaben sind auf Basis der Serienfahrzeuge ermittelt. Aufgrund von Fertigungstoleranzen/Reifengrößen/Art des Fahrwerks können die tatsächlichen Maße geringfügig von den hier angegebenen Werten abweichen. Die Gradangaben für Böschungswinkel vorn und hinten sowie für den Rampenwinkel beziehen sich jeweils auf den beladenen Zustand des Fahrzeugs unter Beachtung des zulässigen Gesamtgewichts. Die Fahrzeugzeichnungen sind nicht maßstabgerecht.

## Abmessungen.

### Multivan Highline

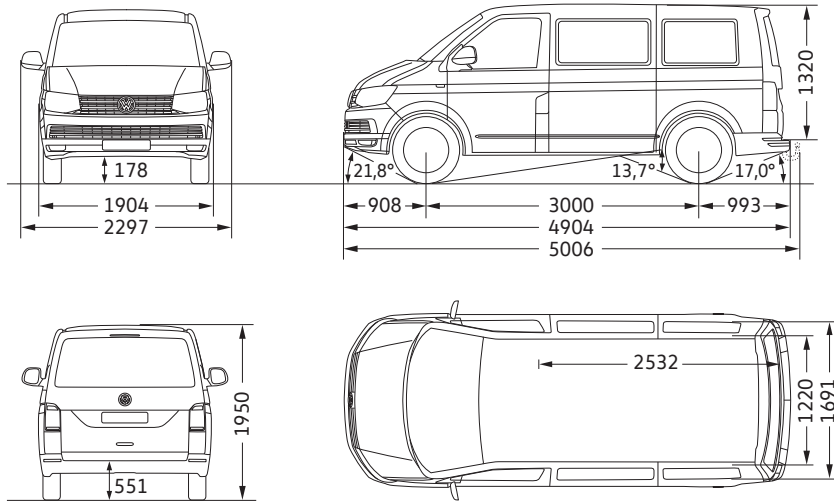

Fahrgast-/Gepäckraum, Fläche (m <sup>2</sup> )	4,3
Seitliche Schiebetüren, Breite x Höhe (mm)	1.011 x 1.247
Heckklappe, Breite x Höhe (mm)	1.438 x 1.262
Wendekreis (m)	11,9

Alle Maßangaben sind auf Basis der Serienfahrzeuge ermittelt. Aufgrund von Fertigungstoleranzen/Reifengrößen/Art des Fahrwerks können die tatsächlichen Maße geringfügig von den hier angegebenen Werten abweichen. Die Gradangaben für Böschungswinkel vorn und hinten sowie für den Rampenwinkel beziehen sich jeweils auf den beladenen Zustand des Fahrzeugs unter Beachtung des zulässigen Gesamtgewichts. Die Fahrzeugzeichnungen sind nicht maßstabgerecht.



## Reifenlabel.

### Multivan

Sommerreifen	Größe	Rollwiderstand	Nasshaftung	Externes Rollgeräusch	Geräuschemission
	215/65 R 16 C	B	B – A	72 – 69	
	215/60 R 17 C	B	B	72	
	235/55 R 17	B	C – B	72 – 68	
	255/45 R 18	B	B	72 – 71	
Ganzjahresreifen	Größe	Rollwiderstand	Nasshaftung	Externes Rollgeräusch	Geräuschemission
	215/65 R 16 C	B	B	72	
	215/60 R 17 C	E	C	72	
	235/55 R 17	E	C	68	
Winterreifen	Größe	Rollwiderstand	Nasshaftung	Externes Rollgeräusch	Geräuschemission
	215/65 R 16 C	E	B	72	
	215/60 R 17 C	E	C	71	



Kraftstoffeffizienz – Der richtige Reifen hilft Ihnen, Kraftstoff zu sparen.



Nasshaftung – Ein kürzerer Bremsweg erhöht Ihre Sicherheit.



Externes Rollgeräusch – Ein leiserer Reifen erhöht Ihren Fahrkomfort und entlastet die Umwelt durch geringere Geräusentwicklung.

## Anmerkungen.

1) Die angegebenen Preise sind unverbindliche Preisempfehlungen der Volkswagen AG ab Lieferwerk ohne Überführungskosten.

2) Tankvolumen: TSI ca. 80 l Benzin, TDI ca. 70 l Diesel, AdBlue® (bei TDI) ca. 13 l.

3) Die angegebenen Kraftstoffverbrauchs- und Emissionswerte wurden nach den gesetzlich vorgeschriebenen Messverfahren ermittelt. Die Angaben beziehen sich nicht auf ein einzelnes, individuelles Fahrzeug und sind nicht Bestandteil des Angebots, sondern dienen allein Vergleichszwecken zwischen den verschiedenen Fahrzeugtypen. Der Kraftstoffverbrauch und die CO<sub>2</sub>-Emissionen eines Fahrzeugs hängen nicht nur von der effizienten Ausnutzung des Kraftstoffs durch das Fahrzeug ab, sondern werden auch vom Fahrverhalten und von anderen nicht technischen Faktoren (z. B. Umgebungsbedingungen) beeinflusst. Zusatzausstattungen und Zubehör (Anbauteile, Reifen usw.) können relevante Fahrzeugparameter, wie z. B. Gewicht, Rollwiderstand und Aerodynamik, verändern und neben Witterungs- und Verkehrsbedingungen die Verbrauchs- und Fahrleistungswerte beeinflussen. Die Angaben zu den Kraftstoffverbräuchen und CO<sub>2</sub>-Emissionen gelten bei Angaben von Spannweiten in Abhängigkeit vom gewählten Reifenformat und von optionalen Sonderausstattungen. Hinweis nach Richtlinie 1999/94/EG in der jeweils gegenwärtig geltenden Fassung: Weitere Informationen zum offiziellen Kraftstoffverbrauch und zu den offiziellen spezifischen CO<sub>2</sub>-Emissionen neuer Personenkraftwagen können dem „Leitfaden über den Kraftstoffverbrauch, die CO<sub>2</sub>-Emissionen und den Stromverbrauch neuer Personenkraftwagen“ entnommen werden, der an allen Verkaufsstellen und bei der DAT Deutsche Automobil Treuhand GmbH, Hellmuth-Hirth-Straße 1, D-73760 Ostfildern, oder unter [www.dat.de](http://www.dat.de) unentgeltlich erhältlich ist.

4) Effizienzklassen bewerten Fahrzeuge anhand der CO<sub>2</sub>-Emissionen unter Berücksichtigung des Fahrzeugleergewichts. Fahrzeuge, die dem Durchschnitt entsprechen, werden mit D eingestuft. Fahrzeuge, die besser sind als der heutige Durchschnitt, werden mit A+, A, B oder C eingestuft. Fahrzeuge, die schlechter als der Durchschnitt sind, werden mit E, F oder G beschrieben.

5) Die Verwendung von unverbleitem Kraftstoff Super schwefelfrei ROZ 95 nach DIN EN 228 wird empfohlen. Die Verwendung von Kraftstoff schwefelfrei ROZ 91 nach DIN EN 228 ist möglich, es muss hierbei mit einer geringen Leistungsminderung bzw. mit einem höheren Kraftstoffverbrauch gerechnet werden. Kraftstoffqualität bleifrei mit ROZ 95 mit einem maximalen Ethanolanteil von 10 Prozent (E10) ist grundsätzlich verwendbar. Detaillierte Informationen zur Verträglichkeit von E10-Kraftstoffen finden Sie unter [www.volkswagen.de](http://www.volkswagen.de) oder unter [www.dat.de/e10liste/e10vertraeglichkeit](http://www.dat.de/e10liste/e10vertraeglichkeit). Die Angaben zu Leistung und Verbrauch beziehen sich auf den Betrieb mit Super schwefelfrei ROZ 95 nach DIN EN 228.

6) Dieser Motor ist mit einem mehrstufigen Abgasnachbehandlungssystem (Dieselpartikelfilter und SCR-Katalysator) ausgestattet. Der SCR-Katalysator (Selective Catalytic Reduction) wandelt die Abgaskomponente Stickoxid (NO<sub>x</sub>) ohne Bildung von unerwünschten Nebenprodukten selektiv zu Stickstoff (N<sub>2</sub>) und Wasser (H<sub>2</sub>O) um. Die Umwandlung erfolgt dabei unter Verwendung einer synthetisch hergestellten, wässrigen Harnstofflösung, z. B. AdBlue® (ISO 22241-1/AUS 32), das in einem Zusatztank mitgeführt wird. Je nach Fahrzeug muss der Kunde auch zwischen den Serviceintervallen den Betriebsstoff AdBlue® selbständig nachfüllen oder durch die Vertragswerkstatt nachfüllen lassen.

7) Das angegebene Fahrzeugleergewicht beinhaltet 68 kg für den Fahrer, 7 kg für das Gepäck, alle Betriebsflüssigkeiten und 90 % Tankfüllung, ermittelt nach RL 92/21/EWG oder RL 97/27/EWG in der gegenwärtig geltenden Fassung. Ausstattungen bzw. Ausstattungslinien können das Leergewicht beeinflussen. Die tatsächliche Nutzlast eines Fahrzeugs, die sich aus der Differenz zwischen zulässigem Gesamtgewicht und Leergewicht errechnet, ist daher nur durch Wiegen des individuellen Fahrzeugs ermittelbar.

## Allgemeine und zusätzliche Hinweise.

Bitte beachten Sie, dass einige Sonderausstattungen bestimmten Kombinationszwängen unterliegen und/oder nicht miteinander kombiniert werden können sowie an bestimmte rechtliche Vorschriften gebunden sind. Volkswagen haftet ausdrücklich nicht für die missbräuchliche Nutzung dieser Ausstattungen. Einige Sonder- und Spezialausstattungen können zu einer verlängerten Lieferzeit des Fahrzeugs führen. Bitte sprechen Sie Ihre individuellen Wünsche mit einem Volkswagen Nutzfahrzeuge Partner ab. Nur Ihr Volkswagen Nutzfahrzeuge Partner kann die notwendigen Kombinationserfordernisse sowie die Richtigkeit und Vollständigkeit der Angaben in dem ihm zur Verfügung stehenden Bestellsystem überprüfen.

TSI®, TDI®, DSG®, 4MOTION® und BlueMotion® sind eingetragene Marken der Volkswagen AG und anderer Unternehmen der Volkswagen Gruppe in Deutschland sowie in weiteren Ländern.

Die Tatsache, dass eine Marke in diesem Dokument nicht mit ® versehen ist, kann nicht so ausgelegt werden, dass diese Marke keine eingetragene Marke ist und/oder dass diese Marke ohne vorherige schriftliche Zustimmung der Volkswagen Aktiengesellschaft verwendet werden könnte. Der Produktname AdBlue® ist eine eingetragene Marke des Verbandes der Automobilindustrie e.V. (VDA). iPod/iPhone sind Marken von Apple Computer International.

Unsere Fahrzeuge sind serienmäßig mit Sommerreifen ausgestattet. Seit dem 04.12.2010 sind Sie in der Bundesrepublik Deutschland gesetzlich dazu verpflichtet, Ihr Fahrzeug bei Glatteis, Schneeglätte, Schneematsch, Eis- oder Reifglätte mit M+S Reifen oder Ganzjahresreifen auszustatten. Ihr Volkswagen Nutzfahrzeuge Partner berät Sie gern dabei.

Sämtliche Angaben in diesem Dokument basieren auf den Merkmalen des deutschen Marktes und entsprechen den zum Zeitpunkt des Drucks vorhandenen Kenntnissen.

Diese Preisliste ist gültig ab dem 16. Juni 2015. Änderungen vorbehalten.

### Zusätzliche Hinweise:

Service-Termine bei Volkswagen unterscheiden sich in „Ölwechsel-Service“ oder „Inspektion“. Die Service-Intervall-Anzeige im Display des Kombi-Instruments dient als Erinnerung für die Fälligkeit des nächsten Service-Termins.

Service-Intervalle:

- Ölwechsel-Service: nach flexibler Service-Intervall-Anzeige, spätestens nach 2 Jahren mit Wartungsintervallverlängerung bzw. 15.000 km bei TSI®/20.000 km bei TDI® oder 1. Jahr ohne Wartungsintervallverlängerung, je nachdem, was zuerst eintritt.
- Inspektion: erste nach 2 Jahren oder 40.000 km, je nachdem, was zuerst eintritt; danach jährlich oder nach 30.000 km, je nachdem, was zuerst eintritt.

### Rücknahme und Verwertung von Altfahrzeugen:

Volkswagen stellt sich den Herausforderungen der modernen Gesellschaft und berücksichtigt sie in allen neuen Produkten der Marke Volkswagen. Dies gilt natürlich auch für den Umwelt- und Ressourcenschutz. Daher sind alle neuen Volkswagen umweltfreundlich verwertbar und können grundsätzlich kostenlos – vorbehaltlich der Erfüllung der nationalen gesetzlichen Vorschriften – zurückgegeben werden. Nähere Informationen zur Rücknahme und Verwertung von Altfahrzeugen erhalten Sie bei Ihrem Volkswagen Nutzfahrzeuge Partner, im Internet unter [www.volkswagen.de](http://www.volkswagen.de) oder über die in der Bundesrepublik Deutschland kostenlose Hotline 0800 – Volkswagen (0800 – 865 579 2436).

# Der neue Multivan

565.1190.11.01 · Printed in Germany  
Änderungen vorbehalten · Ausgabe: Juni 2015  
[www.volkswagen-nutzfahrzeuge.de](http://www.volkswagen-nutzfahrzeuge.de)



Hier scannen für mehr  
Informationen zum neuen Multivan