

Technik und Preise  
Gültig für das Modelljahr 2011



Das Auto.

# Der neue Polo GTI



## Modell

Modell mit Ottomotor	Getriebe	Türen	Leistung kW (PS)	Preis in €
Polo GTI	TSI 7-Gang-Doppelkupplungsgetriebe DSG	2	132 (180)	22.500,-

## Ausstattungsübersicht

### Ausstattung des Polo GTI, zusätzlich bzw. abweichend zur Ausstattung des Trendline

<b>Exterieur und Räder</b>	- 4 Leichtmetallräder „Denver“ 7 J x 17, Reifen 215/40 R 17, Radsicherungen mit erweitertem Diebstahlschutz
	- Abgas-Doppelendrohr verchromt, links
	- Außenspiegelgehäuse und Türgriffe in Wagenfarbe
	- Bremsättel rot lackiert
	- Folienschriftzug „GTI“ im Türeinstiegsbereich
	- Heckspoiler in Wagenfarbe
	- Kühlergrill in Wabenstruktur mit GTI-Schriftzug
	- Schwellerverbreiterung schwarz
	- Stoßfänger vorn und hinten in sportlichem Design, Lufteinlässe vorn in Wabenstruktur
	<b>Interieur</b>
- Ausströmer und Schalthebelmanschette mit Einfassung in Chrom matt	
- Dachhimmel, Dachpfostenverkleidung, Haltegriffe und Sonnenblenden schwarz	
- Einstiegshilfe „Easy Entry“	
- Handbremshebelknopf in Chrom matt	
- Handbremshebelgriff in Leder mit roten Ziernähten	
- Handschuhfach mit Kühlmöglichkeit	
- Instrumente mit Zierringen in Chrom matt	
- Instrumententafel geschäumt	
- Leuchte im Fußraum vorn	
- Lichtdrehesalter mit Einfassung in Chrom matt	
- Mittelarmlehne vorn mit Ablagebox und ausklappbarem Becherhalter hinten	
- Pedale in Alu-Optik	
- Rücksitzbank und -lehne asymmetrisch geteilt umklappbar	
- Schalthebelknauf in Leder, in Alu-Optik	
- Schalthebelmanschette mit roten Ziernähten	
- Schubladen unter den Vordersitzen	
- Sitzbezüge in Stoff, Dessin „Jacky“	
- Sportlenkrad (3 Speichen) in Leder mit roten Ziernähten und Alu-Dekor, mit Bedienungsmöglichkeit für Schaltung	
- Textilfußmatten vorn und hinten mit roter Einfassung	
- Top-Sportsitze vorn mit Höheneinstellung	
- Vordersitze beheizbar	
<b>Sicherheit</b>	- Nebelscheinwerfer
	- Scheibenbremsen hinten

Die angegebenen Preise inkl. 19 % MwSt. sind unverbindliche Preisempfehlungen der Volkswagen AG ab Werk ohne Überführungskosten.

Der aufgeführte Motor entspricht der Emissionsklasse Euro 5 und erhält die grüne Feinstaubplakette.

Informationen zu Kraftstoffverbräuchen und CO<sub>2</sub>-Emissionen finden Sie auf der Motorseite 6.

DSG®, GTI® und TSI® sind eingetragene Markenzeichen der Volkswagen AG und anderer Unternehmen der Volkswagen Gruppe in Deutschland sowie in weiteren Ländern.

Die Tatsache, dass ein Zeichen in diesem Dokument nicht mit ® versehen ist, kann nicht so ausgelegt werden, dass dieses Zeichen keine eingetragene Marke ist und/oder dass dieses Zeichen ohne vorherige schriftliche Zustimmung der Volkswagen Aktiengesellschaft verwendet werden könnte.

iPod ist ein eingetragenes Markenzeichen von Apple Computer International.

Alle Angaben entsprechen den zum Zeitpunkt der Drucklegung vorhandenen Kenntnissen und basieren auf den Merkmalen des deutschen Marktes.

## Ausstattungsübersicht

### Ausstattung des Polo GTI, zusätzlich bzw. abweichend zur Ausstattung des Trendline

<b>Funktion</b>	- 2 Leseleuchten vorn und 1 hinten
	- Außenspiegel elektrisch einstell- und beheizbar
	- Doppelton-Signalhorn
	- Elektronische Differenzialsperre XDS
	- Fensterheber elektrisch für alle Türen
	- Klimaanlage „Climatic“ inkl. Staub- und Pollenfilter
	- Make-up-Spiegel beleuchtet in den Sonnenblenden
	- Multifunktionsanzeige
	- ParkPilot, akustische Warnsignale bei Hindernissen im Heckbereich
	- Reifenkontrollanzeige
	- Reserverad in Fahrbereifung, Stahl <sup>1)</sup> inkl. Radschlüssel und Wagenheber (anstelle Tire Mobility Set)
	- Scheibenwaschdüsen vorn automatisch beheizt
	- Scheinwerferreinigungsanlage
	- Sportfahrwerk, Karosserie ca. 15 mm tiefer gelegt
	- Warnleuchte für Waschwasserstand
- Zentralverriegelung mit Funkfernbedienung, 2 Funkklappschlüssel	

### Sonderausstattungen

		<b>Preis in €</b>
<b>4 Türen</b>	..., inkl. Fensterheber vorn und hinten elektrisch	740,-
<b>Airbags</b>	Kopfairbags für die äußeren Fondpassagiere	470,-
<b>Diebstahlwarnanlage</b>	- Diebstahlwarnanlage mit Wegfahrsperre elektronisch, Innenraumüberwachung, Back-up-Horn, Abschleppschutz und Einzeltüröffnung	275,-
<b>Fahrerassistenzsystem</b>	Geschwindigkeitsregelanlage	200,-
<b>Fahrzeugschriftzüge</b>	Entfall der Schriftzüge für die Modell- und Motorbezeichnung auf der Gepäckraumklappe	o. M.
<b>Klimaanlage</b>	„Climatronic“ - Handschuhfach mit Kühlmöglichkeit - Staub- und Pollenfilter mit Aktivkohleeinsatz	305,-
<b>Lackierungen</b>	Metallic/Perleffekt	430,-
<b>Leder-/Alcantara-Ausstattung</b>	Sportsitze vorn in Alcantara/Lederoptik - Lederlenkrad (3 Speichen) mit Dekor in Chrom matt - Schalthebelknauf und Handbremshebelgriff in Leder - Sitzmittelbahnen und -wangeninnenseiten in Alcantara, Seitenwangen und Kopfstützen in Lederoptik - Vordersitze beheizbar	590,-
<b>Lenkräder</b>	Multifunktions-Lederlenkrad (3 Speichen) mit Dekor in Chrom matt und Bedienungsmöglichkeit für Doppelkupplungsgetriebe DSG, Multifunktionsanzeige, Radio und Telefon (nur in Verbindung mit einem Radiosystem oder Radio-Navigationssystem bestellbar)	230,-
<b>Licht und Sicht</b>	Licht-und-Sicht-Paket - Innenspiegel automatisch abblendend - Regensensor	141,-

<sup>1)</sup> Aufgrund unterschiedlicher Größen der Serien- und Reserveradbereifung ist das Reserverad nur mit eingeschränkter Höchstgeschwindigkeit nutzbar. Bitte entnehmen Sie den aktuellen Wert dem Reserverad-Aufkleber.

o. M. = ohne Mehrpreis

## Sonderausstattungen

		Preis in €
<b>Multimediasysteme</b>	<b>Multimediabuchse MEDIA-IN mit USB-Adapterkabel im Handschuhfach</b>	170,-
	- zur Anbindung von externen Datenträgern <sup>1)</sup> wie USB-Massenspeichern, MP3-Playern mit USB-Zertifizierung und iPod - Bedienung und Anzeige über das jeweilige Radiosystem bzw. Radio-Navigationssystem - unterstützte Audio-Formate: MP3, WMA, Ogg Vorbis und AAC (nur in Verbindung mit Radiosystemen [Ausnahme „RCD 210“] oder Radio-Navigationssystem bestellbar; iPod-Anschluss nur über zusätzliches Adapterkabel)	
	<b>..., mit iPod-/iPhone-Adapterkabel</b>	190,-
<b>Radio- und Navigationssysteme</b>	<b>Radiosystem „RCD 210“, 2 x 20 Watt, 4 Lautsprecher</b>	480,-
	- CD-Player - Lautsprecher vorn - MP3-Wiedergabefunktion mit Titelanzeige (nicht in Verbindung mit Multimediabuchse MEDIA-IN und digitalem Radioempfang DAB bestellbar)	
	<b>Radiosystem „RCD 310“, 4 x 20 Watt, 6 Lautsprecher</b>	645,-
	- CD-Player - Doppel-Tuner mit Phasen-Diversity für bestmöglichen Radioempfang - Lautsprecher vorn und hinten - MP3-Wiedergabefunktion mit Titelanzeige - Multimediabuchse AUX-IN	
	<b>..., für Navigationsfunktion „RNS 310“ (für „RCD 310“)</b>	645,-
	(nur in Verbindung mit Navigationsfunktion „RNS 310“ [für „RCD 310“] bestellbar)	
	<b>Navigationsfunktion „RNS 310“ (für „RCD 310“)<sup>2)</sup></b>	505,-
	- CD für Deutschland <sup>3)</sup> - CD-Laufwerk auch zur Wiedergabe von Audio-CDs - Fahrempfehlung akustisch (Sprachausgabe) - Fahrempfehlung optisch im Display des Navigationssystems - Korridorfunktion, Wiedergabe von Audio-CDs auch bei aktiver Zielführung (bei Verwendung einer SD-Karte <sup>4)</sup> ) - mehrfarbiges TFT-Display mit Kartendarstellung im mittleren Instrumententafelbereich <sup>5)</sup> - SD-Kartenschacht (zur Wiedergabe von Audio-Dateien und Speichern der Navigationsdaten) - Touchscreen-Bedienung - Zielführung dynamisch über TMC (nur in Verbindung mit Radiosystem „RCD 310“ für Navigationsfunktion „RNS 310“ bestellbar)	
	<b>Radiosystem „RCD 510“, 4 x 20 Watt, 6 Lautsprecher</b>	960,-
	- automatische Aufzeichnung von bis zu neun Verkehrsdurchsagen mit einer Gesamtlänge von bis zu vier Minuten (TIM: Traffic Information Memory) <sup>6)</sup> - CD-Wechsler für 6 CDs integriert - Doppeltuner mit Phasen-Diversity für bestmöglichen Radioempfang - Lautsprecher vorn und hinten - mehrfarbiges TFT Display - Multimediabuchse AUX-IN - MP3-Wiedergabefunktion mit Titelanzeige - Touchscreen-Bedienung	

<sup>1)</sup> Bitte prüfen Sie unbedingt, ob die externe Audioquelle mit der Multimediabuchse MEDIA-IN kompatibel ist.

<sup>2)</sup> Bei Bestellung der Navigationsfunktion „RNS 310“ (für „RCD 310“) erhalten Sie ein vom Radiosystem „RCD 310“ optisch abweichendes Radio-Navigationssystem.

<sup>3)</sup> Anstelle der deutschen CD-ROM sind europäische CDs ohne Mehrpreis lieferbar.

<sup>4)</sup> Die SD-Karte ist nicht im Preis inbegriffen. Weitere Informationen finden Sie auf [www.volkswagen-zubehoer.de](http://www.volkswagen-zubehoer.de).

<sup>5)</sup> anstelle des zweifarbiges Displays des Radiosystems „RCD 310“

<sup>6)</sup> entfällt in Verbindung mit digitalem Radioempfang

## Sonderausstattungen

		Preis in €	
<b>Radio- und Navigationssysteme</b> (Fortsetzung)	<b>Digitaler Radioempfang DAB</b>	210,-	
	- Empfang von digital ausgestrahlten Radiosendern und Verkehrsinformationen zusätzlich zum analogen Senderangebot		
	- Empfang ist abhängig von der lokalen Verfügbarkeit von digitalen Netzen		
	(nur in Verbindung mit Radiosystem „RCD 310“ oder „RCD 510“ bestellbar)		
<b>Räder/Reifen - Winterräder</b> (zusätzlich)	<b>4 Stahlräder 6 J x 15</b>	425,-	
	- Winterreifen 185/60 R 15 T		
	- Radvollblenden		
<b>Raucherausführung</b>	- Zigarettenanzünder anstelle Steckdose mit Deckel vorn	20,-	
<b>Scheiben</b>	<b>Seitenscheiben hinten und Heckscheibe abgedunkelt, zu 65 % lichtabsorbierend</b>	160,-	
<b>Scheinwerfer</b>	<b>Xenon-Scheinwerfer mit LED-Tagfahrlicht</b>	840,-	
	- Bi-Xenon-Scheinwerfer für Ablend- und Fernlicht		
	- Leuchtweitenregulierung dynamisch		
	- statisches Kurvenfahrlicht		
	- Scheinwerfer-Reinigungsanlage		
	- Warnleuchte für Waschwasserstand		
	<b>Nebelscheinwerfer inkl. statischem Kurvenfahrlicht</b>	80,-	
	<b>Tagfahrlicht</b> (Entfall Dauerfahrlicht)	50,-	
<b>Telefon</b>	<b>Mobiltelefonvorbereitung</b> auf der Instrumententafel für Mobiltelefone mit Bluetooth-Schnittstelle (kompatibel mit hands free profile ab Version 1.0)	420,-	
	- drahtlose Kommunikationsschnittstelle BLUETOOTH AUDIO (ausschließlich kompatibel mit advanced audio distribution profile A2DP; nicht in Verbindung mit Radiosystem „RCD 210“)		
	- Freisprecheinrichtung mit Anbindung an ein Mikrofon sowie an die Fahrzeuglautsprecher		
	- GSM 900/1800 MHz		
	- Halterung für Mobiltelefon-Ladeschale <sup>2)</sup>		
	- Lautstärkeregelung von Telefonaten über Radiosystem oder Radio-Navigationssystem		
	- Radiostummschaltung bei Telefonaten		
	- Verkabelung inkl. Stromversorgung		
	(nur in Verbindung mit Radiosystemen oder Radio-Navigationssystem bestellbar)		
	<b>Nokia 2323 classic inklusive Mobiltelefon-Ladeschale</b>		190,-
	- Bluetooth-Schnittstelle mit remote SIM Access Profile (rSAP)- und hands free profile (hfp)-Unterstützung		
	- GSM 900/1800 MHz		
	- Netzsteckerladegerät 100-240 Volt, zusätzlich		
(nur in Verbindung mit Mobiltelefonvorbereitung bestellbar)			
<b>Nokia 6303i classic Volkswagen Edition inklusive Mobiltelefon-Ladeschale</b>	290,-		
- 3,2-Megapixel-Kamera mit 8-fach Digitalzoom			
- Bluetooth-Schnittstelle mit remote SIM Access Profile (rSAP)- und hands free profile (hfp)-Unterstützung			
- GSM 900/1800/1900 MHz			
- Netzsteckerladegerät 100-240 Volt, zusätzlich			
(nur in Verbindung mit Mobiltelefonvorbereitung bestellbar)			

<sup>1)</sup> Die Mobiltelefon-Ladeschale ist nicht im Preis inbegriffen, sondern muss separat über die Firma Volkswagen Zubehör GmbH bestellt werden. Bitte prüfen Sie unbedingt, ob die Mobiltelefon-Ladeschale für das jeweilige Mobiltelefon geeignet ist! Informationen zur Kompatibilität und zu verfügbaren Mobiltelefon-Ladeschalen finden Sie auf [www.volkswagen-zubehoer.de](http://www.volkswagen-zubehoer.de).

## Motor

### 132 kW (180 PS) TSI

<b>Motor, Getriebe</b>	Motor-Bauart/Ventile pro Zylinder	4-Zylinder-Ottomotor/4
	Einspritzung/Aufladung	Direkteinspritzung/Twincharger
	Hubraum, Liter/cm <sup>3</sup>	1,4/1390
	max. Leistung, kW (PS) bei 1/min	132 (180)/6200
	max. Drehmoment, Nm bei 1/min	250/2000-4500
	Emissionsklasse	Euro 5 <sup>6)</sup>
	Getriebevariante	7-Gang-Doppelkupplungsgetriebe DSG
<b>Gewichte, kg<sup>2)</sup></b>	Leergewicht, 2-türig <sup>1)</sup>	1269
	zul. Gesamtgewicht	1680
	Zuladung <sup>7)</sup>	486
	zul. Achslast vorn/hinten	930/800
	zul. Anhängelasten <sup>3)</sup> : gebremst bei 12%/8% Steigung	1200/1200
	ungebremst	630
	zul. Stützlast/ zul. Dachlast	50/75
<b>Fahrleistungen</b>	Höchstgeschwindigkeit, km/h	229
	Beschleunigung von 0-80/0-100 km/h, s	5,2/6,9
<b>Kraftstoffverbrauch, l/100 km<sup>4)</sup></b>	Kraftstoff	Superbenzin schwefelfrei, min. 95 ROZ nach DIN EN 228 <sup>5)</sup>
	mit Doppelkupplungsgetriebe DSG: innerorts/außerorts/kombiniert	7,5/5,1/5,9
<b>CO<sub>2</sub>-Emission kombiniert, g/km<sup>4)</sup></b>	mit Doppelkupplungsgetriebe DSG	139

Hinweise zu den Bemerkungen 1)-7) finden Sie auf Seite 7.

## Hinweise

- 1) Fahrzeugleergewicht mit Fahrer 68 kg, 7 kg Gepäck und Kraftstoffbehälter zu 90% gefüllt, ermittelt nach der RL 92/21/EWG in der gegenwärtig geltenden Fassung.
- 2) Je nach Sonderausstattung ergeben sich individuelle Gewichte des Fahrzeugs und somit abweichende Verbräuche und CO<sub>2</sub>-Emissionen.
- 3) Mit zunehmender Höhe verringert sich zwangsläufig die Motorleistung. Ab 1000 m über Meereshöhe und je weitere 1000 m sind daher jeweils 10 % vom Gespanngewicht (zul. Anhängelasten + zul. Gesamtgewicht des Zugfahrzeuges) abzuziehen.
- 4) Die angegebenen Werte wurden nach den vorgeschriebenen Messverfahren (Euro 5: VO [EG] 715/2007 in der jeweils gegenwärtig geltenden Fassung) ermittelt. Die Angaben beziehen sich nicht auf ein einzelnes Fahrzeug und sind nicht Bestandteil des Angebotes, sondern dienen allein Vergleichszwecken zwischen den verschiedenen Fahrzeugtypen. Der Kraftstoffverbrauch und die CO<sub>2</sub>-Emissionen eines Fahrzeugs hängen nicht nur von der effizienten Ausnutzung des Kraftstoffs durch das Fahrzeug ab, sondern werden auch vom Fahrverhalten und anderen nichttechnischen Faktoren beeinflusst. CO<sub>2</sub> ist das für die Erderwärmung hauptsächlich verantwortliche Treibhausgas. Hinweis nach Richtlinie 1999/94/EG in der jeweils gegenwärtig geltenden Fassung: Informationen zum offiziellen Kraftstoffverbrauch und den offiziellen spezifischen CO<sub>2</sub>-Emissionen neuer Personenkraftwagen können dem „Leitfaden über den Kraftstoffverbrauch und die CO<sub>2</sub>-Emissionen neuerer Personenkraftwagen“ entnommen werden, der an allen Verkaufsstellen und bei der DAT Deutsche Automobil Treuhand GmbH, Hellmuth-Hirth-Straße 1, 73760 Ostfildern unentgeltlich erhältlich ist.
- 5) Volkswagen empfiehlt die Verwendung von Superbenzin 95 ROZ. Zur Erreichung maximaler Fahrleistungen ist die Verwendung von Super Plus Benzin 98 ROZ erforderlich.
- 6) Fahrzeuge der Emissionsklasse Euro 5 erhalten die grüne Feinstaubplakette.
- 7) Die Zuladung beinhaltet 68 kg für Fahrer und 7 kg für Gepäck.

### Zusätzliche Hinweise

Service-Termine bei Volkswagen unterscheiden sich nach Terminen mit Motorölwechsel (z.B. Intervall-Service) und Terminen ohne Motorölwechsel (z.B. Inspektions-Service). Ein Service-Aufkleber am Türholm bzw. die Service-Intervall-Anzeige (SIA) im Display des Kombi-Instruments dient als Erinnerung für die Fälligkeit des nächsten Service-Termins.

Service-Termine mit Wartungsintervallverlängerung:  
Intervall-Service: nach flexibler SIA (spätestens nach 2 Jahren),  
Inspektions-Service: erster nach 3 Jahren/60.000 km\*,  
dann alle 2 Jahre/60.000 km\*.

Service-Termine ohne Wartungsintervallverlängerung:  
Ölwechsel-Service: 15.000 km oder 1 Jahr\*  
Intervall-Service: 30.000 km oder 2 Jahre\*  
Inspektions-Service: erster nach 3 Jahren/60.000 km\*,  
dann alle 2 Jahre/60.000 km\*.

### Rücknahme und Verwertung von Altfahrzeugen

Volkswagen stellt sich den Herausforderungen der modernen Gesellschaft und berücksichtigt sie in allen neuen Produkten der Marke Volkswagen. Dies gilt natürlich auch für den Umwelt- und Ressourcenschutz. Daher sind alle Volkswagen umweltfreundlich verwertbar und können grundsätzlich kostenlos\*\* zurückgegeben werden. Nähere Informationen zu Rücknahme und Verwertung von Altfahrzeugen erhalten Sie bei Ihrem Volkswagen Partner, im Internet unter [www.volkswagen.de](http://www.volkswagen.de) und über die kostenlose Hotline 0800-VOLKSWAGEN (0800 86 55 79 24 36).

\* je nachdem, was zuerst eintritt

\*\* Bei Erfüllung der nationalen gesetzlichen Voraussetzungen.

### 7-Gang-Doppelkupplungsgetriebe DSG

Das neue 7-Gang-Doppelkupplungsgetriebe DSG ist für Drehmomente von bis zu 250 Nm ausgelegt. Wie auch das 6-Gang-DSG besteht es aus zwei voneinander unabhängigen Teilgetrieben.

Das 7-Gang-DSG hat eine trockene Doppelkupplung mit organisch gebundenen Reibbelägen. Das führt dazu, dass man das Getriebeöl nur zum Schmieren der Verzahnung und der Lager und nicht zur Kühlung der Kupplung verwenden muss. Daraus ergibt sich ein hoher Wirkungsgrad des Getriebes, der sich in einem besseren Kraftstoffverbrauch niederschlägt.

Über die Doppelkupplung werden die beiden Getriebe über zwei Antriebswellen je nach Gangstufe abwechselnd mit dem Motor kraftschlüssig verbunden. Die hydraulischen Aktuatoren der Doppelkupplung erlauben dabei einen automatischen Schaltvorgang ohne Zugkraftunterbrechung.

Gesteuert wird das Getriebe über ein sogenanntes Mechatronikmodul, in dem das elektronische Getriebesteuergerät, Sensoren und die hydraulische Steuereinheit als eine Einheit zusammen gefasst sind.

Das Doppelkupplungsgetriebe DSG verfügt über zwei Fahrprogramme: den Normal- und den Sportmodus. Im Sportbetrieb fährt das DSG die Gänge weiter aus und schaltet bei Bedarf früher zurück. Die Gänge können jedoch auch manuell über die Tiptronic sequenziell geschaltet werden. Das Kuppeln erfolgt jedoch immer vollautomatisch.

### Kraftübertragung

- Frontantrieb
- 7-Gang-Doppelkupplungsgetriebe DSG

### Fahrwerk

- Federung vorn durch Schraubenfedern mit Teleskop-Gasdruckstoßdämpfern; alle Elemente in Federbeinen integriert
- Federung hinten mit Gasdruckstoßdämpfern und separaten Federn
- Radführung vorn durch Federbeine und (untere) Dreiecksquerlenker (spurstabilisierender Lenkrollradius)
- Radführung hinten durch Verbundlenkerachse mit integriertem Stabilisator
- Stabilisator vorn
- Elektronisches Stabilisierungsprogramm (ESP) inkl. Antiblockiersystem (ABS) mit Bremsassistent, Antriebsschlupfregelung (ASR), Elektronische Differenzialsperre (EDS), Motorschleppmomentregelung (MSR) und elektronischer Bremskraftverteilung (EBV)

### Lenkung

- Wartungsfreie Zahnstangenlenkung mit geschwindigkeitsabhängig geregelter, elektrohydraulischer Servolenkung
- Höhen- und längseinstellbare und zusammenschiebbare Sicherheitslenksäule

### Bremsanlage

- Zweikreis-Bremssystem mit innenbelüfteten Scheibenbremsen vorn und Scheibenbremsen hinten
- Bremskraftverstärker mit Dual-Rate-Funktion
- Asbestfreie Bremsbeläge

### Aufbau

- Selbsttragende Karosserie mit formstabilem Sicherheitsfahrargastrum
- Airbagsystem für Fahrer und Beifahrer
- Seitenairbag für Fahrer und Beifahrer
- Versteifungsprofile in den Türen und Seitenstrukturen zur Erhöhung der seitlichen Kollisionssicherheit
- Verformungszonen vorn und hinten

### Korrosionsschutz

- Karosserie-Verzinkung
- Langzeit-Hohlraumkonservierung durch Heißwachs
- Kunststoff-Radhausschalen vorn und hinten
- Unterbodenverkleidung



# Abmessungen

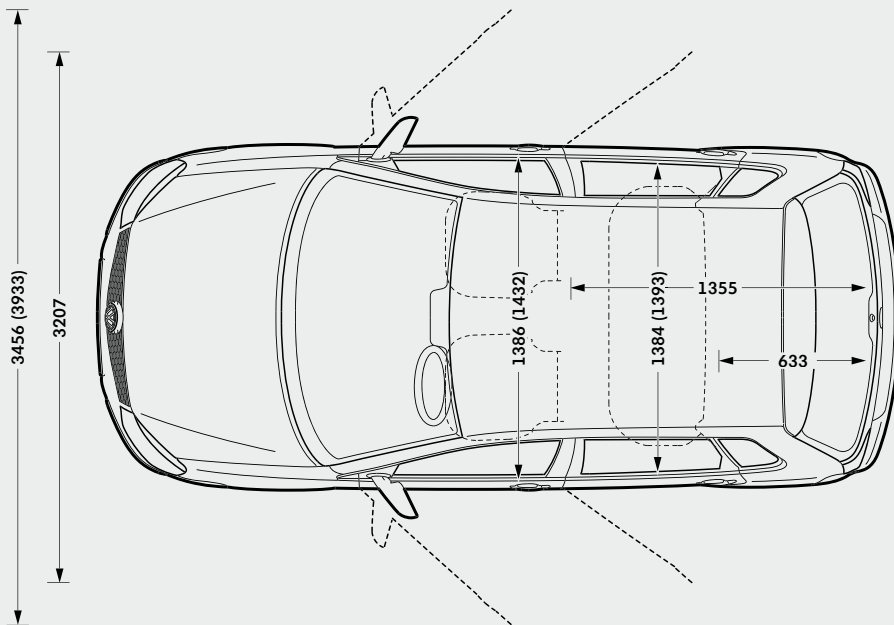
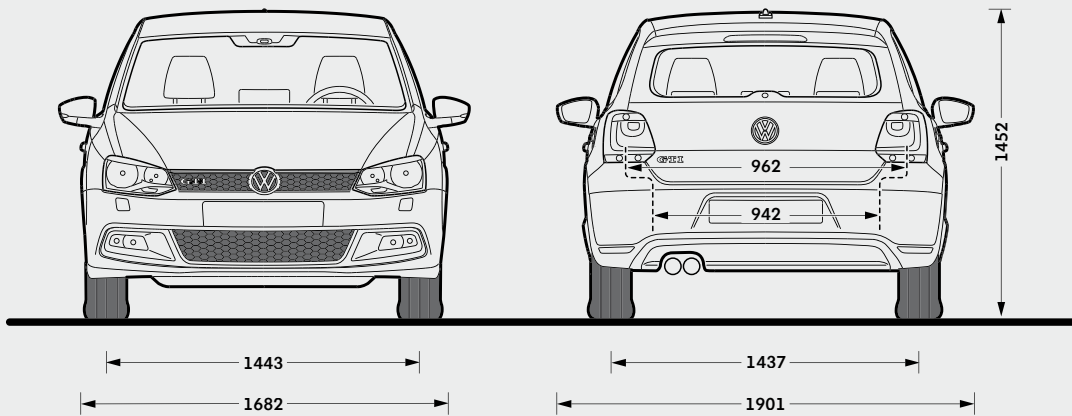
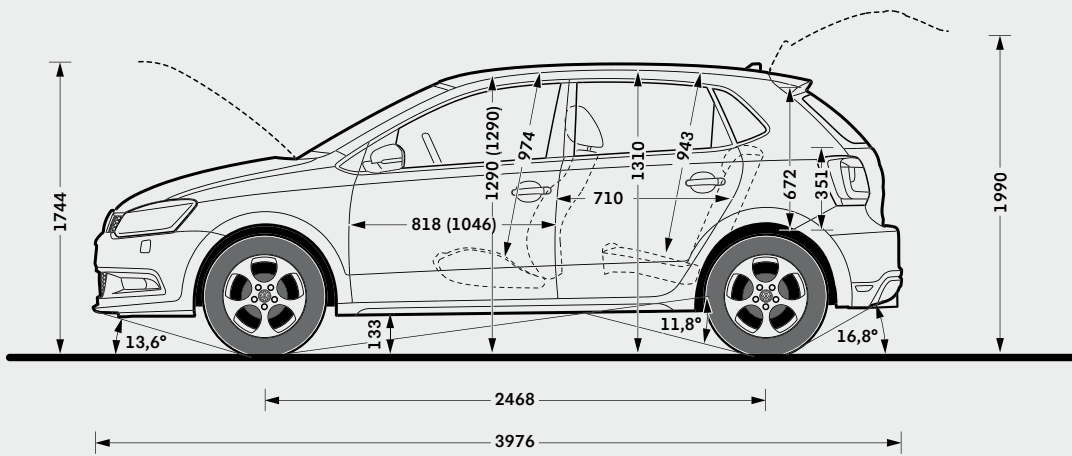

**Gepäckraumvolumen<sup>1)</sup>**  
185 (204)/882 l

**Kraftstoffbehältervolumen**  
ca. 45 l

**Wendekreis**  
ca. 10,6 m

Klammerwerte in der oberen und unteren Skizze gelten für 2-Türer.

<sup>1)</sup> Messung nach ISO 3832 mit Quadern von 200 x 100 x 50 mm Kantenlänge bei aufgestellter/umgeklappter Rücksitzbank und -lehne. (2. Wert bei dachhoher Beladung).



Der Weg zu Ihrem neuen Polo GTI kann ganz einfach und unkompliziert sein. Denn mit unseren Finanzdienstleistungen bekommen Sie alles aus einer Hand: ein maßgeschneidertes Finanzierungs- oder Leasingangebot und den optimalen Schutz einer umfassenden Versicherung, inklusive Garantie!

Nutzen Sie den Service und die Erfahrung eines kompetenten Partners: Volkswagen Bank, Volkswagen Leasing und Volkswagen VersicherungsService – der Finanzdienstleister speziell für Sie als Volkswagen Fahrer. Damit Sie nicht nur Zeit, sondern auch bares Geld sparen.

### **Volkswagen Bank: der clevere Weg zu Ihrem Polo GTI**

Verwirklichen Sie Ihren Traum vom Polo GTI einfach und schnell. Sie haben die Wahl:

Beim AutoCredit finanzieren Sie Ihr Wunschfahrzeug mit äußerst niedrigen Monatsraten und einer höheren Schlussrate. Erst am Vertragsende wählen Sie, ob Sie das Auto zurückgeben, die Schlussrate weiterfinanzieren oder sie auf einmal begleichen.

Beim ClassicCredit führen Sie gleichbleibend günstige Monatsraten direkt zum Ziel:

Ihrem neuen Polo GTI.

Fragen Sie Ihren Volkswagen Partner auch nach PrämieLight Plus, dem günstigen Komplettangebot aus Auto, Finanzierung und der ersten Kfz-Versicherung mit Garantie. Zusätzlich schützt Sie bei längerer Krankheit die Restschuldversicherung.

Ihr Volkswagen Partner berät Sie gern und stellt Ihnen ein maßgeschneidertes Angebot zusammen.

### **Volkswagen Leasing: der wirtschaftliche Weg zu Ihrem Polo GTI**

Wenn Sie Ihr Geld nicht beim Kauf eines neuen Polo GTI festlegen wollen, bietet Ihnen Volkswagen Leasing eine vorteilhafte Alternative, gleichgültig, ob Sie Ihr Fahrzeug privat oder geschäftlich einsetzen. Denn Sie zahlen nur für das, was Sie nutzen – in niedrigen, monatlichen Raten. So bleibt Geld frei für andere schöne Dinge. Außerdem fahren Sie immer ein neues Volkswagen Modell mit moderner und zuverlässiger Technik. Am Vertragsende geben Sie Ihren Polo GTI einfach zurück und leasen ein neues Modell. Und wenn Sie PrämieLight Plus wählen, bekommen Sie neben Ihrem neuen Polo GTI zu kleinen Monatsraten eine besonders günstige Kfz-Versicherung mit Garantie, die Sie weitreichend vor unerwarteten Reparaturkosten schützt. So können Sie sich jetzt mit PrämieLight Plus noch gründlicher gegen Kostenrisiken absichern: mit exklusiven Spartarifen, bequem und komplett aus einer Hand. Fragen Sie Ihren Volkswagen Partner.

### **Volkswagen VersicherungsService: Weg frei für Ihren Polo GTI**

Starten Sie durch, wenn andere warten! Der Volkswagen VersicherungsService bietet Ihnen alle Voraussetzungen für perfekte Leistungen rund um Ihren neuen Polo GTI.

Grünes Licht von Anfang an: Gleich beim Autokauf erwartet Sie eine, auf Ihre persönliche Versicherungssituation abgestimmte, umfassende Beratung.

Grünes Licht für clevere Rechner: Profitieren Sie von unseren günstigen Angeboten, die Ihre Kosten auf ein Minimum reduzieren.

Grünes Licht für Ihre Mobilität: Der Volkswagen VersicherungsService hilft Ihnen in ganz Europa. Tag und Nacht, das ganze Jahr und immer in Ihrer Nähe!

Grünes Licht, wenn andere Rot sehen: Unser Schadenservice sorgt für eine schnelle Reparatur, selbstverständlich mit Originalersatzteilen und Garantie.

Grüne Welle: Lassen Sie keine Frage offen.

Ihr Volkswagen Partner informiert Sie gern.

**Schauen Sie doch mal vorbei!**

**[www.volkswagenbank.de](http://www.volkswagenbank.de)**

# Der neue Polo GTI

015.1192.24.01 · Printed in Germany

Änderungen vorbehalten

Ausgabe: 27. Mai 2010

Internet: [www.volkswagen.de](http://www.volkswagen.de)