

Technik und Preise
Gültig für das Modelljahr 2011



Das Auto.

Der Golf



Modelle

| Modelle mit Ottomotor | | Getriebe | Türen | Leistung kW (PS) | Preis in € |
|-----------------------|---------------------------|------------------------------------|-------|------------------|------------|
| Golf Trendline | | 5-Gang | 2 | 59 (80) | 16.825,- |
| | TSI | 5-Gang | 2 | 63 (85) | 17.225,- |
| | TSI | 7-Gang-Doppelkupplungsgetriebe DSG | 2 | 63 (85) | 19.375,- |
| | TSI | 6-Gang | 2 | 77 (105) | 18.675,- |
| | TSI | 7-Gang-Doppelkupplungsgetriebe DSG | 2 | 77 (105) | 20.475,- |
| | TSI BlueMotion Technology | 6-Gang | 2 | 77 (105) | 19.075,- |
| | TSI BlueMotion Technology | 7-Gang-Doppelkupplungsgetriebe DSG | 2 | 77 (105) | 20.875,- |

| Modelle mit Dieselmotor | | Getriebe | Türen | Leistung kW (PS) | Preis in € |
|-------------------------|---------------------------|------------------------------------|-------|------------------|------------|
| Golf Trendline | TDI | 5-Gang | 2 | 77 (105) | 20.825,- |
| | TDI | 7-Gang-Doppelkupplungsgetriebe DSG | 2 | 77 (105) | 22.975,- |
| | TDI BlueMotion Technology | 5-Gang | 2 | 77 (105) | 21.225,- |
| | TDI BlueMotion Technology | 7-Gang-Doppelkupplungsgetriebe DSG | 2 | 77 (105) | 23.375,- |

| Modell mit bivalentem Antriebskonzept (Betrieb mit Autogas [LPG] oder Benzin) | | Getriebe | Türen | Leistung kW (PS) | Preis in € |
|--|----------------------|----------|-----------------|---------------------|------------|
| Golf Trendline | BiFuel ¹⁾ | 5-Gang | 2 ²⁾ | 75 (102) 72 (98) | 20.850,- |

Ausstattungsübersicht

Ausstattung des Golf Trendline

| | |
|----------------------------|--|
| Exterieur und Räder | - 4 Stahlräder 6 J x 15 mit Radvollblenden, Reifen 195/65 R 15 (nicht für BlueMotion Technology) |
| | - 4 Stahlräder 6 J x 15 mit Radvollblenden, Reifen 195/65 R 15, rollwiderstandsoptimiert (nur für BlueMotion Technology) |
| | - Außenspiegelgehäuse und Türgriffe in Wagenfarbe |
| | - Blinkleuchten seitlich in die Außenspiegel integriert |
| | - Halogen-Hauptscheinwerfer und Blinkleuchten unter gemeinsamer Klarglasabdeckung |
| | - Karosserie verzinkt |
| | - Kühlergrill schwarz |
| | - Lufteinlassgitter schwarz |
| | - Scheinwerfergehäuse schwarz hochglänzend |
| | - Stoßfänger in Wagenfarbe |
| | - Wärmeschutzverglasung grün |
| Interieur | - 2 Becherhalter vorn und 1 hinten |
| | - Ablagefach am Dachhimmel |
| | - Ablagefächer in den Türen (vorn mit Halterung für 1,5-l-Flaschen) |
| | - Chromzierringe an den Instrumenten im Kombi-Instrument und an den Ausströmern |
| | - Dekoreinlagen „Titan“ für Instrumententafel und Türverkleidungen |

¹⁾ In der ersten Zeile stehen die Werte der Leistung im Benzinbetrieb und in der zweiten Zeile im Autogasbetrieb.

²⁾ Dieses Modell ist nur in Verbindung mit 4 Türen bestellbar!

Die angegebenen Preise inkl. 19 % MwSt. sind unverbindliche Preisempfehlungen der Volkswagen AG ab Werk ohne Überführungskosten.

Alle aufgeführten Motoren entsprechen der Emissionsklasse Euro 5 und erhalten die grüne Feinstaubplakette.

Alle aufgeführten Dieselmotoren sind mit einem Dieselpartikelfilter ausgerüstet.

Informationen zu Kraftstoffverbräuchen und CO₂-Emissionen finden Sie auf den Motorenseiten 24-29.

4MOTION®, BlueMotion®, DSG®, TDI® und TSI® sind eingetragene Marken der Volkswagen AG und anderer Unternehmen der Volkswagen Gruppe in Deutschland sowie in weiteren Ländern. Die Tatsache, dass ein Zeichen in diesem Dokument nicht mit ® versehen ist, kann nicht so ausgelegt werden, dass dieses Zeichen keine eingetragene Marke ist und/oder dass dieses Zeichen ohne vorherige schriftliche Zustimmung der Volkswagen Aktiengesellschaft verwendet werden könnte.

iPod ist eine eingetragene Marke von Apple Computer International.

Alle Angaben entsprechen den zum Zeitpunkt der Drucklegung vorhandenen Kenntnissen und basieren auf den Merkmalen des deutschen Marktes.

Ausstattungsübersicht

| | |
|-----------------------------------|--|
| Interieur (Fortsetzung) | <ul style="list-style-type: none">- Einstiegshilfe „Easy Entry“ (nur bei 2-Türer)- Fahrersitz mit Höheneinstellung- Gepäckraumabdeckung- Gepäckraumauskleidung mit zusätzlichem Fach rechts (nur bei 4MOTION)- Handschuhfach mit Kühlmöglichkeit, beleuchtet und abschließbar- Lenkrad (3 Speichen)- Nichtraucherführung: Ablagefach und Steckdose anstelle Aschenbecher und Zigarettenanzünder vorn- Rücksitzbank ungeteilt, Lehne asymmetrisch geteilt umklappbar- Schalthebelknauf in Leder (nur bei 4MOTION)- Sitzbezüge in Stoff, Dessin „Roxy“ |
| Sicherheit | <ul style="list-style-type: none">- 3 Dreipunkt-Automatiksicherheitsgurte hinten- 3 Kopfstützen hinten, an den äußeren Sitzplätzen absenkbar- Airbag für Fahrer und Beifahrer mit Beifahrerairbag-Deaktivierung inkl. Knieairbag auf der Fahrerseite- Dreipunkt-Automatiksicherheitsgurte vorn mit Höheneinstellung und Gurtstraffer- Elektronisches Stabilisierungsprogramm mit Gegenlenkunterstützung inkl. Antiblockiersystem (ABS) mit Bremsassistent, Antriebsschlupfregelung (ASR), Elektronische Differenzialsperre (EDS), Motorschleppmomentregelung (MSR) und Gespannstabilisierung- ISOFIX-Halteösen (Vorrichtung zur Befestigung von 2 Kindersitzen auf der Rücksitzbank)- Kopfairbagsystem für Front- und Fondpassagiere inkl. Seitenairbags vorn- Scheibenbremsen vorn und hinten, vorn innenbelüftet- Sicherheitsoptimierte Kopfstützen vorn- Verbandtasche und Warndreieck- Wegfahrsperrung elektronisch |
| Funktion | <ul style="list-style-type: none">- 2 Leseleuchten vorn- Außenspiegel elektrisch einstell- und separat beheizbar, auf der Fahrerseite asphärisch- Berganfahrassistent- Doppelton-Signalthorn- Fensterheber vorn elektrisch- Funkfernbedienung für die Zentralverriegelung, 2 Funkklappschlüssel (Öffnen und Schließen der Fenster und der Gepäckraumklappe über Funkfernbedienung)- Gepäckraumbeleuchtung- Halterung für Verbandkasten und Warndreieck- Heckscheibenwischer mit Intervallschaltung- Heiz- und Frischluftsystem mit 4-stufigem Gebläse und Umluftschaltung- Innenleuchte vorn mit Abschaltverzögerung und Kontaktschaltern an allen Türen- Instrumentenbeleuchtung weiß, regelbar; rotes Nachtdesign für Schalter- Klimaanlage „Climatic“- Kombi-Instrument mit elektronischem Tachometer, Kilometer- und Tageskilometerzähler, Drehzahlmesser- Kontrollleuchten und Service-Intervallanzeige- Lenksäule mit Höhen- und Längseinstellung- Make-up-Spiegel in den Sonnenblenden- Multifunktionsanzeige- Rückstrahler in den Türen- Scheibenwischer vorn mit Intervallschaltung- Servolenkung elektromechanisch, geschwindigkeitsabhängig geregelt- Start-Stopp-System mit Bremsenergie-Rückgewinnung (nur bei BlueMotion Technology)- Staub- und Pollenfilter mit Aktivkohleinsatz- Tagfahrlicht- Tire Mobility Set: 12-Volt-Kompressor und Reifendichtmittel- Warnsummer für nicht ausgeschaltetes Licht- Warnton und -leuchte für nicht angelegte Gurte vorn- Zentralverriegelung |

Modelle

| Modelle mit Ottomotor | | Getriebe | Türen | Leistung kW (PS) | Preis in € |
|-----------------------|---------------------------|------------------------------------|-------|------------------|------------|
| Golf Comfortline | | 5-Gang | 2 | 59 (80) | 18.525,- |
| | TSI | 5-Gang | 2 | 63 (85) | 18.925,- |
| | TSI | 7-Gang-Doppelkupplungsgetriebe DSG | 2 | 63 (85) | 21.075,- |
| | TSI | 6-Gang | 2 | 77 (105) | 20.375,- |
| | TSI | 7-Gang-Doppelkupplungsgetriebe DSG | 2 | 77 (105) | 22.175,- |
| | TSI BlueMotion Technology | 6-Gang | 2 | 77 (105) | 20.775,- |
| | TSI BlueMotion Technology | 7-Gang-Doppelkupplungsgetriebe DSG | 2 | 77 (105) | 22.575,- |
| | TSI | 6-Gang | 2 | 90 (122) | 21.250,- |
| | TSI | 7-Gang-Doppelkupplungsgetriebe DSG | 2 | 90 (122) | 23.050,- |
| | TSI | 6-Gang | 2 | 118 (160) | 22.825,- |
| | TSI | 7-Gang-Doppelkupplungsgetriebe DSG | 2 | 118 (160) | 24.625,- |

| Modelle mit Dieselmotor | | Getriebe | Türen | Leistung kW (PS) | Preis in € |
|-------------------------|---------------------------|------------------------------------|-----------------|------------------|------------|
| Golf Comfortline | TDI | 5-Gang | 2 | 77 (105) | 22.525,- |
| | TDI | 7-Gang-Doppelkupplungsgetriebe DSG | 2 | 77 (105) | 24.675,- |
| | TDI BlueMotion Technology | 5-Gang | 2 | 77 (105) | 22.925,- |
| | TDI BlueMotion Technology | 7-Gang-Doppelkupplungsgetriebe DSG | 2 | 77 (105) | 25.075,- |
| | TDI | 6-Gang | 2 | 103 (140) | 24.750,- |
| | TDI | 6-Gang-Doppelkupplungsgetriebe DSG | 2 | 103 (140) | 26.550,- |
| | TDI BlueMotion Technology | 6-Gang | 2 | 103 (140) | 25.150,- |
| | TDI BlueMotion Technology | 6-Gang-Doppelkupplungsgetriebe DSG | 2 | 103 (140) | 26.950,- |
| | TDI 4MOTION | 6-Gang | 2 ¹⁾ | 103 (140) | 26.450,- |

| Modelle mit bivalentem Antriebskonzept (Betrieb mit Autogas [LPG] oder Benzin) | | Getriebe | Türen | Leistung kW (PS) | Preis in € |
|---|----------------------|----------|-----------------|------------------|------------|
| Golf Comfortline | BiFuel ²⁾ | 5-Gang | 2 ¹⁾ | 75 (102) | 22.550,- |
| | | | | 72 (98) | |

¹⁾ Dieses Modell ist nur in Verbindung mit 4 Türen bestellbar!

²⁾ In der ersten Zeile stehen die Werte der Leistung im Benzinbetrieb und in der zweiten Zeile im Autogasbetrieb. Informationen zu Kraftstoffverbräuchen und CO₂-Emissionen finden Sie auf den Motoreseiten 24-29.

Ausstattungsübersicht

Ausstattung des Golf Comfortline, zusätzlich bzw. abweichend zur Ausstattung des Trendline

| | |
|----------------------------|--|
| Exterieur und Räder | <ul style="list-style-type: none">- 4 Leichtmetallräder „Mugello“ 6 ½ J x 16- Reifen 205/55 R16 (nicht bei BlueMotion Technology)- Reifen 205/55 R16 rollwiderstandsoptimiert (nur bei BlueMotion Technology)- Kühlergrill schwarz mit Chromleisten auf den Lamellen |
| Interieur | <ul style="list-style-type: none">- Ablagefach mit Klappe am Dachhimmel- Ablagefächer an den Rückseiten der Vordersitze- Beifahrersitz mit Höheneinstellung- Chromeinfassung am Lichtdreheswitch- Dekoreinlagen „Black Pyramide“ für Instrumententafel und Türverkleidungen- Durchlademöglichkeit in der Rücksitzbank inkl. Mittelarmlehne hinten- Gepäckraumauskleidung mit zusätzlichem Fach rechts- Handbremshebelgriff in Leder- Komfortsitze vorn- Lederlenkrad (3 Speichen)- Lendenwirbelstützen vorn- Mittelarmlehne vorn mit Ablagebox, 2 Luftausströmern und 2 Becherhaltern hinten- Schalthebelknauf in Leder- Sitzbezüge in Stoff, Dessin „Scout“- Taschenhaken im Gepäckraum- Textilfußmatten vorn und hinten |
| Sicherheit | <ul style="list-style-type: none">- ParkPilot, akustische Warnsignale bei Hindernissen im Front- und Heckbereich |
| Funktion | <ul style="list-style-type: none">- 2 Leseleuchten vorn mit Chromeinfassung und 2 hinten- 12-V-Steckdose im Gepäckraum- Außenspiegel mit Beifahrerspiegelabsenkung- Make-up-Spiegel beleuchtet in den Sonnenblenden- Radiosystem „RCD 210“ |

Ausstattung für den Golf BiFuel, zusätzlich bzw. abweichend zu den jeweiligen Ausstattungslinien Trendline und Comfortline

| | |
|-----------------|--|
| Funktion | <ul style="list-style-type: none">- Antriebskonzept bivalent (Betrieb wahlweise mit Autogas [LPG] oder Benzin)- Behältervolumen des Benzintanks bleibt vollständig erhalten- Einfüllstutzen für Autogas (LPG) unter der Tankklappe integriert- gasfester Motor- (Auto) Gastank in der Reserveradmulde mit einem Fassungsvermögen von ca. 38 l- Multifunktionsanzeige „Plus“- Schalter für Gas-/Benzinbetrieb mit LED-Anzeige für Betriebsfunktion und Gasfüllstand |
|-----------------|--|

Modelle

| Modelle mit Ottomotor | | Getriebe | Türen | Leistung kW (PS) | Preis in € |
|-----------------------|-----|------------------------------------|-------|------------------|------------|
| Golf Highline | TSI | 6-Gang | 2 | 90 (122) | 22.400,- |
| | TSI | 7-Gang-Doppelkupplungsgetriebe DSG | 2 | 90 (122) | 24.200,- |
| | TSI | 6-Gang | 2 | 118 (160) | 23.975,- |
| | TSI | 7-Gang-Doppelkupplungsgetriebe DSG | 2 | 118 (160) | 25.775,- |

| Modelle mit Dieselmotor | | Getriebe | Türen | Leistung kW (PS) | Preis in € |
|-------------------------|-------------|------------------------------------|-----------------|------------------|------------|
| Golf Highline | TDI | 5-Gang | 2 | 77 (105) | 23.675,- |
| | TDI | 7-Gang-Doppelkupplungsgetriebe DSG | 2 | 77 (105) | 25.825,- |
| | TDI | 6-Gang | 2 | 103 (140) | 25.900,- |
| | TDI | 6-Gang-Doppelkupplungsgetriebe DSG | 2 | 103 (140) | 27.700,- |
| | TDI 4MOTION | 6-Gang | 2 ¹⁾ | 103 (140) | 27.600,- |

¹⁾ Dieses Modell ist nur in Verbindung mit 4 Türen bestellbar!
 Informationen zu Kraftstoffverbräuchen und CO₂-Emissionen finden Sie auf den Motorensiten 24-29.

Ausstattungsübersicht

Ausstattung des Golf Highline, zusätzlich bzw. abweichend zur Ausstattung des Trendline

| | |
|----------------------------|---|
| Exterieur und Räder | <ul style="list-style-type: none">- 4 Leichtmetallräder „Porto“ 7 J x 17, Reifen 225/45 R 17- Kühlergrill schwarz mit Chromleisten auf den Lamellen- Rückleuchten abgedunkelt- Stoßfänger in Wagenfarbe mit Chromeinfassung des Lufteinlassgitters |
| Interieur | <ul style="list-style-type: none">- Ablagefach mit Klappe am Dachhimmel- Ablageaschen an den Rückseiten der Vordersitze- Beifahrersitz mit Höheneinstellung- Chromeinfassung am Lichtdreheschalter, Chrom-Applikationen am Spiegeleinstell- und am Fensterheberschalter- Dekoreinlagen „Chrom matt“ für Instrumententafel und Türverkleidungen- Durchlademöglichkeit in der Rücksitzbank inkl. Mittelarmlehne hinten- Gepäckraumauskleidung mit zusätzlichem Fach rechts- Handbremshebelgriff in Leder- Lederlenkrad (3 Speichen)- Lendenwirbelstützen vorn- Mittelarmlehne vorn mit Ablagebox, 2 Luftausströmern und 2 Becherhaltern hinten- Schalthebelknauf in Leder- Sitzbezüge in Alcantara/Stoff „Dropmag“- Sitzmittelbahn in Alcantara- Sportsitze vorn- Taschenhaken im Gepäckraum- Textilfußmatten vorn und hinten- Vordersitze beheizbar |
| Sicherheit | <ul style="list-style-type: none">- Nebelscheinwerfer mit Chromeinfassungen- ParkPilot, akustische Warnsignale bei Hindernissen im Front- und Heckbereich |
| Funktion | <ul style="list-style-type: none">- 2 Leseleuchten vorn mit Chromeinfassung und 2 hinten- 12-V-Steckdose im Gepäckraum- Außenspiegel mit Beifahrerspiegelabsenkung- Klimaanlage „Climatronic“- Leuchtweitenregulierung mit statischem Kurvenfahrlicht- Make-up-Spiegel beleuchtet in den Sonnenblenden- Multifunktionsanzeige „Plus“- Radiosystem „RCD 210“- Scheibenwaschdüsen vorn automatisch beheizt- Scheinwerfer-Reinigungsanlage- Warnleuchte für Waschwasserstand |

Modell

| Modell mit Dieselmotor | Getriebe | Türen | Leistung kW (PS) | Preis in € | |
|------------------------|----------------|--------|------------------|------------|----------|
| Golf BlueMotion | TDI BlueMotion | 5-Gang | 2 | 77 (105) | 21.850,- |

Ausstattungsübersicht

Ausstattung des Golf BlueMotion, zusätzlich bzw. abweichend zur Ausstattung des Trendline

| | |
|----------------------------|---|
| Exterieur und Räder | <ul style="list-style-type: none">- 4 Leichtmetallräder „Wellington“ 6 ½ J x 15- Reifen 195/65 R 15, rollwiderstandsoptimiert- Heckspoiler in Wagenfarbe- Rückleuchten dunkelrot- Stoßfänger vorn im sportlichen Design |
| Interieur | <ul style="list-style-type: none">- Chromeinfassung am Lichtdreheschalter, Chrom-Applikationen am Spiegeleinstell- und am Fensterheberschalter- Sitzbezüge in Stoff, Dessin „Scout“ |
| Funktion | <ul style="list-style-type: none">- Berganfahrassistent- Sportfahrwerk- Start-Stopp-System mit Bremsenergie-Rückgewinnung |

Informationen zu Kraftstoffverbräuchen und CO₂-Emissionen finden Sie auf den Motorensiten 24-29.

Sonderausstattungen für Golf BlueMotion

| | | Preis in € |
|--|---|------------|
| 4 Türen | | 775,- |
| | ..., inkl. Fensterheber hinten elektrisch | 975,- |
| Fahrerassistenzsysteme | Geschwindigkeitsregelanlage | 200,- |
| | ParkPilot | 535,- |
| | Parklenkassistent „Park Assist“ inkl. ParkPilot | 640,- |
| Klimaanlage | „Climatronic“ | 350,- |
| Lenkräder | Lederlenkrad (3 Speichen) inkl. Schalthebelknopf und Handbremshebelgriff in Leder | 170,- |
| | Multifunktions-Lederlenkrad (3 Speichen) | 345,- |
| Mittelarmlehne | vorn | 135,- |
| Multifunktionsanzeige „Plus“ | | 55,- |
| Multimediasystem | Multimediabuchse MEDIA-IN | 305,- |
| | ..., mit iPod-/iPhone-Adapterkabel | 325,- |
| Radio- und Navigationssysteme | Radiosystem „RCD 210“ , 2 x 20 Watt, 4 Lautsprecher | 480,- |
| | Radiosystem „RCD 310“ , 4 x 20 Watt, 8 Lautsprecher | 645,- |
| | ..., für Navigationsfunktion „RNS 310“ | 645,- |
| | Navigationsfunktion „RNS 310“ (für „RCD 310“) | 505,- |
| | Radiosystem „RCD 510“ , 4 x 20 Watt, 8 Lautsprecher | 960,- |
| | Radio-Navigationssystem „RNS 510“ , 4 x 20 Watt, 8 Lautsprecher | 2.650,- |
| Raucherausführung | | 20,- |
| Räder/Reifen | Reifenkontrollanzeige | 55,- |
| Räder/Reifen - Winterräder (zusätzlich) | 4 Stahlräder 6 J x 15 | 515,- |
| Scheiben | Seitenscheiben hinten und Heckscheibe abgedunkelt, zu 65 % lichtabsorbierend | 205,- |
| Scheinwerfer | Nebelscheinwerfer mit Chromeinfassung | 180,- |
| | Rückleuchten in LED-Technik, dunkelrot | 355,- |
| | (nur in Verbindung mit Nebelscheinwerfern bestellbar) | |
| Schließsystem | Schlüsselloses Schließ- und Startsystem „Keyless Access“ | 355,- |
| Sitze | Beifahrersitz mit Höheneinstellung | 115,- |
| | Lendenwirbelstützen vorn | 275,- |
| Telefone | Mobiltelefonvorbereitung | 280,- |
| | Mobiltelefonvorbereitung „Plus“ | 420,- |
| | Mobiltelefonvorbereitung Premium | 455,- |
| Winterpaket | | 410,- |

Hinweis: Die Bestellkombination Winterpaket mit Nebelscheinwerfern ist nicht möglich.

Die genaue Beschreibung der Golf BlueMotion Sonderausstattungen finden Sie auf den folgenden Sonderausstattungsseiten.

Sonderausstattungen

| | | Preis in € | Trendline | Comfortline | Highline |
|-----------------------------------|---|------------|-----------|-------------|----------|
| 4 Türen | | 775,- | ○ | ○ | ○ |
| | ..., inkl. Fensterheber hinten elektrisch | 975,- | ○ | ○ | ○ |
| Ablagenpaket | - Gepäcknetz und Gepäckraumabdeckung mit Netz | 105,- | | ○ | ○ |
| | - Schubladen unter den Vordersitzen (nicht in Verbindung mit Sportsitzen vorn elektrisch bestellbar) | | | | |
| | Umfang wie oben, jedoch zusätzlich mit | 200,- | ○ | | |
| | - Beifahrersitz mit Höheneinstellung ..., in Verbindung mit Sportpaket „Pescara“ | 105,- | ○ | | |
| Airbags | Seitenairbags und Gurtstraffer hinten inkl. Warnton und -leuchte für nicht angelegte Gurte (nur in Verbindung mit 4 Türen bestellbar) | 340,- | ○ | ○ | ○ |
| | Seitenairbags und Gurtstraffer für die äußeren Rücksitze zusätzlich zum bereits serienmäßigen Kopfairbagsystem für Front- und Fondpassagiere inkl. Seitenairbags und Gurtstraffer vorn | | | | |
| Anhängevorrichtung | abnehmbar | 720,- | ○ | ○ | ○ |
| Dachsystem | Schiebe-/Ausstell-Glasdach elektrisch | 880,- | ○ | ○ | ○ |
| Diebstahlwarnanlage „Plus“ | - Diebstahlwarnanlage mit Wegfahrsperrung elektronisch, Innenraumüberwachung, Back-up-Horn und Abschleppschutz | 275,- | ○ | ○ | ○ |
| | (wahlweise mit Einzeltüröffnung bestellbar) | | | | |
| Fahrerassistenzsysteme | Elektronische Differenzialsperre XDS (bei Comfortline und Highline nur für 118 kW TSI und 103 kW TDI, nicht für 4MOTION bestellbar) | 200,- | | ○ | ○ |
| | Fernlichtregulierung „Light Assist“ (nur in Verbindung mit Multifunktionsanzeige „Plus“ oder „Premium“ und Licht- und Sicht-Paket oder Spiegelpaket bestellbar) | 140,- | ○ | ○ | ○ |
| | Geschwindigkeitsregelanlage (GRA) | 200,- | ○ | ○ | ○ |
| | ParkPilot , akustische Warnsignale bei Hindernissen im Front- und Heckbereich | 535,- | ○ | ● | ● |
| | - Außenspiegel mit Beifahrerspiegelabsenkung | | | | |
| | - Anzeige im Display des Radiosystems oder Radio-Navigationssystems (Anzeige nur in Verbindung mit Radiosystem „RCD 310“, „RCD 510“, Radio-Navigationssystem „RNS 310“ oder „RNS 510“) | | | | |
| | ..., zusätzlich mit Rückfahrkamera „Rear Assist“ | 800,- | ○ | | |
| | ..., für Comfortline und Highline (nur in Verbindung mit Radiosystem „RCD 510“ oder Radio-Navigationssystem „RNS 510“ bestellbar) | 265,- | | ○ | ○ |

● = Serienmäßige Ausstattung ○ = Sonderausstattung gegen Mehrpreis

Sonderausstattungen

| | | Preis in € | Trendline | Comfortline | Highline |
|--|--|------------|-----------|-------------|----------|
| Fahrerassistenzsysteme (Fortsetzung) | Parklenkassistent „Park Assist“ inkl. ParkPilot | 640,- | ○ | | |
| | ..., für Comfortline und Highline | 105,- | | ○ | ○ |
| | (nur Verbindung mit Multifunktionsanzeige „Plus“ oder „Premium“ bestellbar) | | | | |
| | ..., zusätzlich mit Rückfahrkamera „Rear Assist“ | 905,- | ○ | | |
| | ..., für Comfortline und Highline | 370,- | | ○ | ○ |
| | (nur Verbindung mit Multifunktionsanzeige „Plus“ oder „Premium“ und Radiosystem „RCD 510“ oder Radio-Navigationssystem „RNS 510“ bestellbar) | | | | |
| | Rückfahrkamera „Rear Assist“ | 265,- | ○ | | |
| (nur in Verbindung mit Radiosystem „RCD 510“ oder Radio-Navigationssystem „RNS 510“ bestellbar) | | | | | |
| Fahrwerke | Adaptive Fahrwerksregelung DCC | 955,- | ○ | ○ | ○ |
| | - permanente Anpassung der Dämpfung an Fahrbahn und Fahrsituation durch individuell zu wählende SPORT-, COMFORT- oder NORMAL-Einstellung; zusätzlich im Sportmodus Anpassung der Lenkunterstützung | | | | |
| | - ab Comfortline Entfall des zusätzlichen Fachs rechts im Gepäckraum | | | | |
| | (nicht für BiFuel, 59 kW und BlueMotion Technology bestellbar) | | | | |
| | Adaptive Fahrwerksregelung DCC für Leichtmetallräder 7 ½ J x 18 | 955,- | | | ○ |
| | - Umfang wie oben | | | | |
| Schlechtwegefahrwerk | 340,- | ○ | ○ | | |
| - straffere Dämpfung | | | | | |
| - ca. 20 mm erhöhte Bodenfreiheit | | | | | |
| (nicht in Verbindung mit Adaptiver Fahrwerksregelung DCC, Sportpaketen, Leichtmetallräder 7 J x 17 oder 7 ½ J x 18 und nicht für BlueMotion Technology bestellbar) | | | | | |
| Triebwerksunterschutz inkl. Steinschlagschutz | 235,- | ○ | ○ | | |
| (nicht für BlueMotion Technology bestellbar) | | | | | |

○ = Sonderausstattung gegen Mehrpreis

Sonderausstattungen

| | | Preis in € | Trendline | Comfortline | Highline |
|----------------------------|--|------------|-----------|-------------|----------|
| Fahrzeugschriftzüge | Entfall der Schriftzüge für die Modell- und Motorbezeichnung auf der Gepäckraumklappe (nicht für BiFuel bestellbar) | o. M. | ○ | ○ | ○ |
| | Entfall der Schriftzüge für die Motorbezeichnung auf der Gepäckraumklappe (nicht für BiFuel bestellbar; Serie bei 59 kW) | o. M. | ○ | ○ | ○ |
| Klimaanlagen | Klimaanlage „Climatronic“ - Klimaanlage mit automatischer Umluftschtung mittels Luftgütesensor - 2-Zonen-Temperaturregelung, links und rechts getrennt regelbar | 350,- | ○ | ○ | ● |
| | Entfall der serienmäßigen Klimaanlage „Climatic“ - Entfall der Kühlmöglichkeit des Handschuhfaches | o. M. | ○ | ○ | |
| | Entfall der serienmäßigen Klimaanlage „Climatronic“ - Entfall der Kühlmöglichkeit des Handschuhfaches | o. M. | | | ○ |
| Lackierung | Metallic/Perleffekt | 495,- | ○ | ○ | ○ |
| | Sonderfarbe Tornadorot | 131,- | ○ | ○ | ○ |
| | Sonderfarbe Schwarz | 225,- | ○ | ○ | ○ |
| Lederausstattungen | „Vienna“ mit Sportsitzen vorn - Sitzmittelbahnen und -wangeninnenseiten in Leder „Vienna“ - Lendenwirbelstützen vorn, elektrisch einstellbar - Vordersitze beheizbar ..., für Highline | 2.180,- | | ○ | |
| | (nicht in Verbindung mit Radiosystem „RCD 210“ bestellbar) | 1.895,- | | | ○ |
| | Lederlenkrad (3 Speichen) inkl. Schalthebelknauf und Handbremshebelgriff in Leder (nicht in Verbindung mit Sportpaket „Pescara“ oder Mobiltelefonvorbereitung Premium bestellbar) | 170,- | ○ | ● | ● |
| | | | | | |
| Lenkräder | Multifunktions-Lederlenkrad (3 Speichen) mit Bedienungsmöglichkeit für Multifunktionsanzeige, Radio und Telefon - Schalthebelknauf und Handbremshebelgriff in Leder ..., für Comfortline und Highline | 345,- | ○ | | |
| | (nur in Verbindung mit Multifunktionsanzeige „Plus“ oder „Premium“, Radiosystemen [Ausnahme: „RCD 210“] oder Radio-Navigationssystemen, jedoch nicht in Verbindung mit Doppelkupplungsgetriebe DSG bestellbar) | 265,- | | ○ | ○ |
| | Multifunktions-Lederlenkrad (3 Speichen) mit Bedienungsmöglichkeit für Schaltung, Multifunktionsanzeige, Radio und Telefon - Schalthebelknauf und Handbremshebelgriff in Leder ..., für Comfortline und Highline | 450,- | ○ | | |
| | (nur für Modelle mit Doppelkupplungsgetriebe DSG und nur in Verbindung mit Multifunktionsanzeige „Plus“ oder „Premium“, Radiosystemen [Ausnahme: „RCD 210“] oder Radio-Navigationssystemen bestellbar) | 370,- | | ○ | ○ |
| | | | | | |
| | | | | | |

● = Serienmäßige Ausstattung ○ = Sonderausstattung gegen Mehrpreis o. M. = ohne Mehrpreis

Sonderausstattungen

| | | Preis in € | Trendline | Comfortline | Highline |
|--|---|------------|-----------|-------------|----------|
| Licht und Sicht | Licht-und-Sicht-Paket | 170,- | ○ | ○ | ○ |
| | - 2 Leuchten im Fußraum vorn | | | | |
| | - Fahrlichtschaltung automatisch mit „Leaving home“-Funktion und manueller „Coming home“-Funktion | | | | |
| | - Innenspiegel automatisch abblendend | | | | |
| | - Regensensor | | | | |
| Marderschutzvorrichtung | (nur in Verbindung mit 59 kW, 90 kW TSI, 118 kW TSI und 103 kW TDI, nicht in Verbindung mit Xenon-Scheinwerfer, BiFuel, 4MOTION, adaptiver Fahrwerksregelung, Standheizung und -lüftung sowie bei Ottomotoren nicht mit Anhängervorrichtung bestellbar) | 190,- | ○ | ○ | ○ |
| Mittelarmlehne | vorn mit Ablagebox, Luftausströmern und 2 Becherhaltern hinten | 135,- | ○ | ● | ● |
| Multifunktionsanzeigen | Multifunktionsanzeige „Plus“ mit erweiterten Anzeigemöglichkeiten: Zusätzlich zu den Funktionen der Multifunktionsanzeige lassen sich u. a. Einstellungen für Winterreifen, Licht und Sicht sowie Uhrzeit, Sprache und Einheiten vornehmen. | 55,- | ○ | ○ | ● |
| | ..., in Verbindung mit Radio-Navigationssystem „RNS 510“ | o. M. | ○ | ○ | |
| | Multifunktionsanzeige „Premium“ mit mehrfarbigem Display | 265,- | ○ | ○ | |
| | ..., in Verbindung mit Radio-Navigationssystem „RNS 510“ | 210,- | ○ | ○ | |
| | ..., für Highline | 210,- | | | ○ |
| Multimediasysteme | Multimediabuchse MEDIA-IN¹⁾ mit USB-Adapterkabel , in der Mittelarmlehne vorn | 305,- | ○ | | |
| | - zur Anbindung von externen Datenträgern wie USB-Massenspeichern, MP3-Playern mit USB-Zertifizierung und iPod/iPhone | | | | |
| | - Bedienung und Anzeige über das jeweilige Radiosystem oder Radio-Navigationssystem | | | | |
| | - unterstützte Audio-Formate: MP3, WMA, Ogg Vorbis und AAC | | | | |
| | ..., für Comfortline und Highline | 170,- | | ○ | ○ |
| | (nur in Verbindung mit Radiosystem „RCD 310“, „RCD 510“ oder Radio-Navigationssystem „RNS 510“ und nicht in Verbindung mit CD-Wechsler bestellbar; iPod-/iPhone-Anschluss nur über zusätzliches Adapterkabel ²⁾) | | | | |
| | ..., mit iPod-/iPhone-Adapterkabel | 325,- | ○ | | |
| ..., für Comfortline und Highline | 190,- | | ○ | ○ | |
| (nur in Verbindung mit Radiosystem „RCD 310“, „RCD 510“ oder Radio-Navigationssystem „RNS 510“ und nicht in Verbindung mit CD-Wechsler bestellbar) | | | | | |

¹⁾ Bitte prüfen Sie, ob die externe Audioquelle mit der Multimediabuchse MEDIA-IN kompatibel ist.

²⁾ Das Adapterkabel ist nicht im Preis inbegriffen und muss separat über die Volkswagen Zubehör GmbH bestellt werden.

Weitere Informationen finden Sie auf www.volkswagen-zubehoer.de.

● = Serienmäßige Ausstattung ○ = Sonderausstattung gegen Mehrpreis

Sonderausstattungen

| | | Preis in € | Trendline | Comfortline | Highline |
|--|---|------------|-----------|-------------|----------|
| Radio- und Navigationssysteme | Radiosystem „RCD 210“, 2 x 20 Watt, 4 Lautsprecher | 480,- | ○ | ● | ● |
| | - CD-Player | | | | |
| | - Lautsprecher vorn | | | | |
| | - MP3-Wiedergabefunktion mit Titelanzeige | | | | |
| | (nicht in Verbindung mit CD-Wechsler, Multimediabuchse MEDIA-IN oder Mobiltelefonvorbereitung „Premium“ bestellbar) | | | | |
| | Radiosystem „RCD 310“, 4 x 20 Watt, 8 Lautsprecher | 645,- | ○ | | |
| | - CD-Player | | | | |
| | - Doppel-Tuner mit Phasen-Diversity für bestmöglichen Radioempfang | | | | |
| | - Lautsprecher vorn und hinten | | | | |
| | - MP3-Wiedergabefunktion mit Titelanzeige | | | | |
| | - Multimediabuchse AUX-IN in der Mittelkonsole | | | | |
| | ..., für Comfortline und Highline | 165,- | | ○ | ○ |
| | (nicht in Verbindung mit CD-Wechsler und Navigationsfunktion „RNS 310“ bestellbar) | | | | |
| | ..., für Navigationsfunktion „RNS 310“ | 645,- | ○ | | |
| | ..., für Comfortline und Highline | 165,- | | ○ | ○ |
| | (nur in Verbindung mit Navigationsfunktion „RNS 310“ bestellbar) | | | | |
| | Navigationsfunktion „RNS 310“ (für „RCD 310“)¹⁾ | 505,- | ○ | ○ | ○ |
| | - CD für Deutschland ²⁾ | | | | |
| | - CD-Laufwerk auch zur Wiedergabe von Audio-CDs | | | | |
| | - Fahrempfehlung akustisch (Sprachausgabe) | | | | |
| - Fahrempfehlung optisch im Display des Navigationssystems | | | | | |
| - Korridorfunktion, Wiedergabe von Audio-CDs auch bei aktiver Zielführung | | | | | |
| - mehrfarbiges TFT-Display mit Kartendarstellung im mittleren Instrumententafelbereich ³⁾ | | | | | |
| - SD-Kartenschacht (zur Wiedergabe von Audio-Dateien) | | | | | |
| - Touchscreen-Bedienung | | | | | |
| - Zielführung dynamisch über TMC | | | | | |
| (nur in Verbindung mit Radiosystem „RCD 310“ für Navigationsfunktion und nicht mit digitalem Radioempfang DAB bestellbar) | | | | | |
| Radiosystem „RCD 510“, 4 x 20 Watt, 8 Lautsprecher | 960,- | ○ | | | |
| - automatische Aufzeichnung von bis zu neun Verkehrsdurchsagen mit einer Gesamtlänge von bis zu vier Minuten (TIM: Traffic Information Memory) ⁴⁾ | | | | | |
| - Doppeltuner mit Phasen-Diversity für bestmöglichen Radioempfang | | | | | |
| - integrierter CD-Wechsler für 6 CDs | | | | | |
| - Lautsprecher vorn und hinten | | | | | |
| - MP3-Wiedergabefunktion mit Titelanzeige | | | | | |
| - Multimediabuchse AUX-IN in der Mittelkonsole | | | | | |
| ..., für Comfortline und Highline | 480,- | | ○ | ○ | |
| (nicht in Verbindung mit CD-Wechsler bestellbar) | | | | | |

¹⁾ Bei Bestellung der Navigationsfunktion „RNS 310“ (für „RCD 310“) erhalten Sie ein vom Radiosystem „RCD 310“ optisch abweichendes Radio-Navigationssystem.

²⁾ Anstelle der deutschen CD-ROM sind europäische CDs ohne Mehrpreis lieferbar.

³⁾ anstelle des zweifarbigen Displays des Radiosystems „RCD 310“

⁴⁾ entfällt in Verbindung mit digitalem Radioempfang DAB

● = Serienmäßige Ausstattung ○ = Sonderausstattung gegen Mehrpreis

Sonderausstattungen

| | | Preis in € | Trendline | Comfortline | Highline |
|---|---|------------|-----------|-------------|----------|
| Radio- und Navigationssysteme (Fortsetzung) | Radio-Navigationssystem „RNS 510“, 4 x 20 Watt, 8 Lautsprecher | 2.650,- | ○ | | |
| | - DVD für Westeuropa ¹⁾ | | | | |
| | - DVD-Laufwerk zur Wiedergabe von Audio-CDs (auch im MP3- und WMA-Format) und Audio-/Video-DVDs (Bild nur bei stehendem Fahrzeug) | | | | |
| | - Fahrempfehlung akustisch (Sprachausgabe) | | | | |
| | - Fahrempfehlung optisch im Display der Multifunktionsanzeige „Plus“ oder „Premium“ im direkten Blickfeld des Fahrers | | | | |
| | - integrierte 30-GB-Festplatte zum Speichern des Navigationsdatenträgers sowie für CDs und DVDs im MP3- und WMA-Format | | | | |
| | - Karte wahlweise in 2D- oder 3D-Darstellung (Vogelperspektive) | | | | |
| | - mehrfarbiges TFT-Display mit Kartendarstellung im mittleren Instrumententafelbereich (16:9-Format) | | | | |
| | - Multimediabuchse AUX-IN in der Mittelkonsole | | | | |
| | - SD-Kartenschacht (zur Wiedergabe von Audio-Dateien) | | | | |
| | - Sonderziele mit Bilddarstellung über SD-Karte abrufbar ²⁾ | | | | |
| | - Sprachbedienung | | | | |
| | - Teilung der Bildschirmanzeige in Karte und Zusatzinformationen möglich | | | | |
| | - Touchscreen-Bedienung | | | | |
| - Verkehrszeichenanzeige | | | | | |
| - Wiedergabe von Audio-CDs auch bei aktivierter Zielführung | | | | | |
| - Zielführung dynamisch über separaten RDS TMC-Tuner | | | | | |
| ..., für Comfortline und Highline | 2.170,- | | ○ | ○ | |
| (nur in Verbindung mit Multifunktionsanzeige „Plus“ oder „Premium“ und nicht mit digitalem Radioempfang DAB bestellbar) | | | | | |
| CD-Wechsler für 6 CDs anstelle der Ablagebox in der Mittelarmlehne vorn (nur in Verbindung mit Mittelarmlehne vorn und Radio-Navigationssystemen bestellbar) | 365,- | ○ | ○ | ○ | |
| Digitaler Radioempfang DAB | 210,- | ○ | ○ | ○ | |
| - Empfang von digital ausgestrahlten Radiosendern und Verkehrsinformationen zusätzlich zum analogen Senderangebot | | | | | |
| - Empfang ist abhängig von der lokalen Verfügbarkeit von digitalen Netzen (nur in Verbindung mit Radiosystem „RCD 310“ oder „RCD 510“ und nicht in Verbindung mit Rückfahrkamera oder CD-Wechsler bestellbar) | | | | | |
| Soundsystem „DYNAUDIO Excite“ | 555,- | ○ | ○ | ○ | |
| - 8 eigenresonanzarme Lautsprecher, speziell auf die Leistung abgestimmt | | | | | |
| - digitaler 8-Kanal-Verstärker | | | | | |
| - fahrzeugspezifische Klangabstimmung | | | | | |
| - Gesamtleistung 300 Watt | | | | | |
| (nur in Verbindung mit Radiosystem „RCD 310“, „RCD 510“, Radio-Navigationssystem „RNS 310“ oder „RNS 510“ bestellbar) | | | | | |

¹⁾ Anstelle der Navigations-DVD für Westeuropa ist ohne Mehrpreis auch die Navigations-DVD für Osteuropa bestellbar.

²⁾ Unter www.volkswagen.de Kunden & Service > Navigation können Ziele auf der SD-Karte mit Bild gespeichert werden.

○ = Sonderausstattung gegen Mehrpreis

Sonderausstattungen

| | | Preis in € | Trendline | Comfortline | Highline |
|---|---|------------|-----------|-------------|----------|
| Räder/Reifen | Reifenkontrollanzeige | 55,- | ○ | ○ | ○ |
| | (nicht in Verbindung Sportpaketen bestellbar) | | | | |
| Räder/Reifen - 15 | „Wellington“ | 440,- | ○ | | |
| | - 4 Leichtmetallräder 6 ½ J x 15 | | | | |
| | - Radsicherungen mit erweitertem Diebstahlschutz | | | | |
| | - Reifen 195/65 R 15 | | | | |
| Räder/Reifen - 16 | „Pescara“ | 835,- | ○ | | |
| | - 4 Leichtmetallräder 6 ½ J x 16, zweifarbig | | | | |
| | - Radsicherungen mit erweitertem Diebstahlschutz | | | | |
| | - Reifen 205/55 R 16 | | | | |
| | ..., für Comfortline | 55,- | | ○ | |
| | (nicht in Verbindung mit Ganzjahresreifen oder Sportpaket „Pescara“ bestellbar) | | | | |
| Räder/Reifen - 17 | „Orlando“ | 935,- | | ○ | |
| | - 4 Leichtmetallräder 7 J x 17 | | | | |
| | - Radsicherungen mit erweitertem Diebstahlschutz | | | | |
| | - Reifen 225/45 R 17 | | | | |
| | - Sportfahrwerk | | | | |
| | ..., für Highline | 385,- | | | ○ |
| | (nicht für BlueMotion Technology und nicht in Verbindung mit Sportpaketen bestellbar; in Verbindung mit adaptiver Fahrwerksregelung entfällt das Sportfahrwerk) | | | | |
| | „Seattle“ | 935,- | | ○ | |
| | - 4 Leichtmetallräder 7 J x 17, Oberfläche glanzgedreht | | | | |
| | - Radsicherungen mit erweitertem Diebstahlschutz | | | | |
| | - Reifen 225/45 R 17 | | | | |
| | - Sportfahrwerk | | | | |
| ..., für Highline | 385,- | | | ○ | |
| (nicht für BlueMotion Technology und nicht in Verbindung mit Sportpaketen bestellbar; in Verbindung mit adaptiver Fahrwerksregelung entfällt das Sportfahrwerk) | | | | | |
| „Salamanca“ Volkswagen Exclusive | 955,- | | ○ | | |
| - 4 Leichtmetallräder 7 ½ J x 17 | | | | | |
| - Radsicherungen mit erweitertem Diebstahlschutz | | | | | |
| - Reifen 225/45 R 17 | | | | | |
| - Sportfahrwerk | | | | | |
| ..., für Highline | 405,- | | | ○ | |
| (nicht für BlueMotion Technology sowie nicht in Verbindung mit Sportpaketen und Reserverad in Fahrbereifung, Leichtmetall bestellbar; in Verbindung mit adaptiver Fahrwerksregelung entfällt das Sportfahrwerk) | | | | | |

○ = Sonderausstattung gegen Mehrpreis

Sonderausstattungen

| | | Preis in € | Trendline | Comfortline | Highline |
|---|--|------------|-----------|-------------|----------|
| Räder/Reifen - Ganzjahresreifen | 4 Ganzjahresreifen 195/65 R 15 (nicht in Verbindung mit Leichtmetallrädern und nicht für BlueMotion Technology bestellbar) | 170,- | ○ | | |
| | 4 Ganzjahresreifen 205/55 R 16 (nur in Verbindung mit der Serienfelge, Leichtmetallrädern „Pescara“ oder Sportpaket „Pescara“ und nicht für BlueMotion Technology bestellbar; für Trendline nur in Verbindung mit Sportpaket „Pescara“ bestellbar) | 170,- | ○ | ○ | |
| Räder/Reifen - Reserveräder | Reserverad in Fahrbereifung, Stahl¹⁾ inkl. Radschlüssel und Wagenheber (anstelle Tire Mobility Set; nicht für BlueMotion Technology und BiFuel bestellbar) | 60,- | ○ | ○ | |
| | Reserverad in Fahrbereifung, Leichtmetall¹⁾ inkl. Radschlüssel und Wagenheber (anstelle Tire Mobility Set; nur in Verbindung mit Leichtmetallrädern, nicht für BiFuel bestellbar) | 220,- | ○ | ○ | ○ |
| | Reserverad 3 ½ J x 16, gewichts- und platzsparend inkl. Radschlüssel und Wagenheber (anstelle Tire Mobility Set; nicht in Verbindung mit Anhängervorrichtung, nicht für BiFuel und 4MOTION bestellbar) | 49,- | ○ | ○ | ○ |
| | Reserverad 3 ½ J x 18, gewichts- und platzsparend inkl. Radschlüssel und Wagenheber (anstelle Tire Mobility Set; nur in Verbindung mit Anhängervorrichtung oder 4MOTION und nicht für BiFuel bestellbar) | 49,- | ○ | ○ | ○ |
| | | | | | |
| Räder/Reifen - Winterräder (zusätzlich) | 4 Stahlräder 6 J x 15 inkl. Radschlüssel und Wagenheber - Radabdeckungen - Winterreifen 195/65 R 15 H (nicht für 118 kW TSI und 4MOTION bestellbar) | 515,- | ○ | ○ | ○ |
| | 4 Stahlräder 6 J x 16 inkl. Radschlüssel und Wagenheber - Radabdeckungen - Winterreifen 205/55 R 16 H (nur für 118 kW TSI und 4MOTION bestellbar) | 515,- | | ○ | ○ |
| | | | | | |
| | | | | | |
| | | | | | |
| Raucherausführung | - Aschenbecher vorn | 20,- | ○ | ○ | ○ |
| | - Zigarettenanzünder vorn | | | | |

¹⁾ Der ebene Ladeboden ist um 103 mm angehoben, damit verringert sich das Kofferraumvolumen um 75 l.
○ = Sonderausstattung gegen Mehrpreis

Sonderausstattungen

| | | Preis in € | Trendline | Comfortline | Highline |
|--|--|------------|-----------|-------------|----------|
| R-Line-Pakete | R-Line „Exterieur“ | 1.415,- | | | ○ |
| | - 4 Leichtmetallräder „Mallory“ 7 ½ J x 17 | | | | |
| | - Einstiegsleisten vorn mit „R-Line“-Logo | | | | |
| | - Heckspoiler in Wagenfarbe | | | | |
| | - Kühlergrill schwarz | | | | |
| | - Radsicherungen mit erweitertem Diebstahlschutz | | | | |
| | - Reifen 225/45 R 17 | | | | |
| | - Sportfahrwerk | | | | |
| | - Stoßfänger vorn und hinten im „R“-Design | | | | |
| | ..., in Verbindung mit R-Line „Plus“ | 1.010,- | | | ○ |
| | R-Line „Plus“ | | | | |
| | - 4 Leichtmetallräder „Mallory“ 7 ½ J x 17 | | | | |
| | - Dachhimmel schwarz | | | | |
| | - Dekoreinlagen „Silver Lane“ für Instrumententafel und Türverkleidungen | | | | |
| | - Einstiegsleisten vorn mit „R-Line“-Logo | | | | |
| | - Pedale in Edelstahl | | | | |
| | - Radsicherungen mit erweitertem Diebstahlschutz | | | | |
| | - Reifen 225/45 R 17 | | | | |
| | - „R-Line“-Logo auf den vorderen Seitenteilen | | | | |
| | - Sitzbezüge in Stoff, Dessin „Kyalami“, Seitenwangen in Microfaser „San Remo“ und mit Ziernähten in Artgrey | | | | |
| | - Sportfahrwerk | | | | |
| | - Sportlenkrad (3 Speichen) in Leder, mit Alu-Dekor (nur für Schaltgetriebe) | | | | |
| - Sportlenkrad (3 Speichen) in Leder, mit Alu-Dekor und Bedienungsmöglichkeit für Schaltung (nur für Doppelkupplungsgetriebe DSG) | | | | | |
| ..., für Schaltgetriebe | 945,- | | | ○ | |
| ..., für Doppelkupplungsgetriebe DSG | 1.050,- | | | ○ | |
| „Mallory“ | 450,- | | | ○ | |
| - 4 Leichtmetallräder „Mallory“ 7 ½ J x 18 | | | | | |
| - Radsicherungen mit erweitertem Diebstahlschutz | | | | | |
| - Reifen 225/40 R 18 | | | | | |
| (nur in Verbindung mit R-Line „Plus“ oder „Exterieur“ bestellbar) | | | | | |
| Lederausstattung „Vienna“ | 1.925,- | | | ○ | |
| - Lendenwirbelstützen vorn, elektrisch einstellbar | | | | | |
| - Sitzmittelbahnen und -wangeninnenseiten in Leder „Vienna“ mit „R-Line“-Logo in den Kopfstützen vorn | | | | | |
| (nur in Verbindung mit R-Line „Plus“ bestellbar) | | | | | |
| Multifunktions-Lederlenkrad (3 Speichen) mit Alu-Dekor und Bedienungsmöglichkeit für Multifunktionsanzeige, Radio und Telefon | 265,- | | | ○ | |
| (nur in Verbindung mit R-Line „Plus“, mit Radiosystemen [Ausnahme: „RCD 210“] oder Radio-Navigationssystemen und nicht mit Doppelkupplungsgetriebe DSG bestellbar) | | | | | |
| Multifunktions-Lederlenkrad (3 Speichen) mit Alu-Dekor und Bedienungsmöglichkeit für Multifunktionsanzeige, Schaltung, Radio und Telefon | 265,- | | | ○ | |
| (nur in Verbindung mit R-Line „Plus“, mit Radiosystemen [Ausnahme: RCD 210] oder Radio-Navigationssystemen und mit Doppelkupplungsgetriebe DSG bestellbar) | | | | | |

○ = Sonderausstattung gegen Mehrpreis

Sonderausstattungen

| | | Preis in € | Trendline | Comfortline | Highline |
|----------------------|--|------------|-----------|-------------|----------|
| Scheiben | Seitenscheiben hinten und Heckscheibe abgedunkelt, zu 65 % lichtabsorbierend (nicht in Verbindung mit Sportpaketen bestellbar) | 205,- | ○ | ○ | ○ |
| Scheinwerfer | Nebelscheinwerfer mit Chromeinfassung - Leuchtweitenregulierung mit statischem Kurvenfahrlicht (nicht in Verbindung mit Sportpaketen bestellbar) | 180,- | ○ | ○ | ● |
| | Rückleuchten in LED-Technik, dunkelrot (für Comfortline nur in Verbindung mit Nebelscheinwerfern bestellbar) | 355,- | | ○ | ○ |
| | Xenon-Scheinwerfer mit LED-Tagfahrlicht und Kurvenfahrlicht - Bi-Xenon-Scheinwerfer für Abblend- und Fernlicht - Leuchtweitenregulierung dynamisch, mit dynamischen Kurvenfahrlicht - Scheinwerfer-Reinigungsanlage - Warnleuchte für Waschwasserstand (nicht in Verbindung mit Sportpaketen bestellbar) | 1.310,- | ○ | ○ | |
| | Xenon-Scheinwerfer mit LED-Tagfahrlicht inkl. Nebelscheinwerfer mit Kurvenfahrlicht - Bi-Xenon-Scheinwerfer für Abblend- und Fernlicht - Leuchtweitenregulierung dynamisch, mit dynamischen und statischem Kurvenfahrlicht - Scheinwerfer-Reinigungsanlage - Warnleuchte für Waschwasserstand | 1.490,- | ○ | ○ | |
| | ..., für Trendline und Comfortline in Verbindung mit Sportpaketen | 1.310,- | ○ | ○ | |
| | ..., für Highline | 1.310,- | | | ○ |
| | | | | | |
| | | | | | |
| Schließsystem | Schlüsselloses¹⁾ Schließ- und Startsystem „Keyless Access“ | 355,- | ○ | ○ | ○ |
| Sitze | Beifahrersitz mit Höheneinstellung | 115,- | ○ | ● | ● |
| | Durchlademöglichkeit in der Rücksitzbank inkl. Mittelarmlehne hinten (nicht in Verbindung mit Sportpaket „Pescara“ bestellbar) | 165,- | ○ | ● | ● |
| | Lendenwirbelstützen vorn inkl. Beifahrersitz mit Höheneinstellung | 275,- | ○ | ● | ● |
| | Fahrersitz elektrisch einstellbar - Fahrersitz mit elektrischer Einstellung für Längsposition, Sitzhöhe, Sitz- und Lehnenneigung - Lendenwirbelstützen vorn elektrisch einstellbar - Schublade unter dem Beifahrersitz (nur in Verbindung mit Lederausstattung und 4 Türen bestellbar; nicht in Verbindung mit Ablagepaket bestellbar) | 405,- | | ○ | ○ |
| | | | | | |
| | | | | | |
| Spiegel | Spiegelpaket - 2 Leuchten im Fußraum vorn - Außenspiegel elektrisch einstell-, anklapp- und beheizbar - Beifahrerspiegelabsenkung - Fahrlichtschaltung automatisch mit „Leaving home“-Funktion und manueller „Coming home“-Funktion - Innenspiegel automatisch abblendend - Regensensor - Umfeldbeleuchtung | 335,- | ○ | ○ | ○ |
| | | | | | |
| | | | | | |
| | | | | | |
| | | | | | |
| | | | | | |
| | | | | | |

¹⁾ Die Funkfernbedienung dient als Sender und muss mitgeführt werden, damit das Fahrzeug ent- bzw. verriegelt und gestartet werden kann.

● = Serienmäßige Ausstattung ○ = Sonderausstattung gegen Mehrpreis

Sonderausstattungen

| | | Preis in € | Trendline | Comfortline | Highline |
|--|--|------------|-----------|-------------|----------|
| Sportpakete | „Pescara“ | 1.365,- | ○ | | |
| | - 4 Leichtmetallräder 6 ½ J x 16 zweifarbig | | | | |
| | - Ablagetaschen an den Rückseiten der Vordersitze | | | | |
| | - Beifahrersitz mit Höheneinstellung | | | | |
| | - Durchlademöglichkeit in der Rücksitzbank inkl. Mittelarmlehne hinten | | | | |
| | - Handbremshebelgriff in Leder | | | | |
| | - Lendenwirbelstützen vorn | | | | |
| | - Nebelscheinwerfer mit Chromeinfassung inkl. Abbiegelicht | | | | |
| | - Radsicherungen mit erweitertem Diebstahlschutz | | | | |
| | - Reifen 205/55 R 16 | | | | |
| | - Reifenkontrollanzeige | | | | |
| | - Seitenscheiben hinten und Heckscheibe abgedunkelt, zu 65 % lichtabsorbierend | | | | |
| | - Schalthebelknauf in Leder | | | | |
| | - Sportfahrwerk | | | | |
| | - Lederlenkrad (3 Speichen) | | | | |
| | - Sportsitze vorn | | | | |
| | ..., für Comfortline | 570,- | | ○ | |
| | „Orlando“ | 1.040,- | | ○ | |
| | - 4 Leichtmetallräder 7 J x 17, Oberfläche glanzgedreht | | | | |
| | - Nebelscheinwerfer mit Chromeinfassung inkl. Abbiegelicht | | | | |
| - Radsicherungen mit erweitertem Diebstahlschutz | | | | | |
| - Reifen 225/45 R 17 | | | | | |
| - Reifenkontrollanzeige | | | | | |
| - Seitenscheiben hinten und Heckscheibe abgedunkelt, zu 65 % lichtabsorbierend | | | | | |
| - Sitzbezüge in Stoff, Dessin „Me 2“ (nur bei Comfortline) | | | | | |
| - Sportfahrwerk | | | | | |
| - Sportsitze vorn | | | | | |
| ..., für Highline | 415,- | | | ○ | |
| (nicht für BlueMotion Technology bestellbar; in Verbindung mit adaptiver Fahrwerksregelung entfällt das Sportfahrwerk) | | | | | |
| „Porto“ | 310,- | | | ○ | |
| - 4 Leichtmetallräder 7 J x 17 (Serie) | | | | | |
| - Radsicherungen mit erweitertem Diebstahlschutz | | | | | |
| - Reifen 225/45 R 17 (Serie) | | | | | |
| - Reifenkontrollanzeige | | | | | |
| - Seitenscheiben hinten und Heckscheibe abgedunkelt, zu 65 % lichtabsorbierend | | | | | |
| - Sportfahrwerk | | | | | |
| (In Verbindung mit adaptiver Fahrwerksregelung entfällt das Sportfahrwerk.) | | | | | |
| „Seattle“ | 1.040,- | | ○ | | |
| - 4 Leichtmetallräder 7 J x 17, Oberfläche glanzgedreht | | | | | |
| - Nebelscheinwerfer mit Chromeinfassung inkl. Abbiegelicht | | | | | |
| - Radsicherungen mit erweitertem Diebstahlschutz | | | | | |
| - Reifen 225/45 R 17 | | | | | |
| - Reifenkontrollanzeige | | | | | |
| - Seitenscheiben hinten und Heckscheibe abgedunkelt, zu 65 % lichtabsorbierend | | | | | |
| - Sitzbezüge in Stoff, Dessin „Me 2“ (nur bei Comfortline) | | | | | |
| - Sportfahrwerk | | | | | |
| - Sportsitze vorn | | | | | |
| ..., für Highline | 415,- | | | ○ | |
| (nicht für BlueMotion Technology bestellbar; in Verbindung mit adaptiver Fahrwerksregelung entfällt das Sportfahrwerk) | | | | | |

○ = Sonderausstattung gegen Mehrpreis

Sonderausstattungen

| | | Preis in € | Trendline | Comfortline | Highline |
|--|--|------------|-----------|-------------|----------|
| Sportpakete (Fortsetzung) | „Salamanca“ Volkswagen Exclusive | 1.060,- | | ○ | |
| | - 4 Leichtmetallräder 7 ½ J x 17 | | | | |
| | - Nebelscheinwerfer mit Chromeinfassung inkl. Abbiegelicht | | | | |
| | - Radsicherungen mit erweitertem Diebstahlschutz | | | | |
| | - Reifen 225/45 R 17 | | | | |
| | - Reifenkontrollanzeige | | | | |
| | - Seitenscheiben hinten und Heckscheibe abgedunkelt, zu 65 % lichtabsorbierend | | | | |
| | - Sitzbezüge in Stoff, Dessin „Me 2“ (nur bei Comfortline) | | | | |
| | - Sportfahrwerk | | | | |
| | - Sportsitze vorn | | | | |
| | ..., für Highline | 435,- | | | ○ |
| | (nicht für BlueMotion Technology bestellbar; in Verbindung mit adaptiver Fahrwerksregelung entfällt das Sportfahrwerk) | | | | |
| | „Bilbao“ Volkswagen Exclusive | 750,- | | | ○ |
| | - 4 Leichtmetallräder 7 ½ J x 18, Oberfläche glanzgedreht | | | | |
| | - Radsicherungen mit erweitertem Diebstahlschutz | | | | |
| | - Reifen 225/40 R 18 | | | | |
| | - Reifenkontrollanzeige | | | | |
| | - Seitenscheiben hinten und Heckscheibe abgedunkelt, zu 65% lichtabsorbierend | | | | |
| | - Sportfahrwerk | | | | |
| | (In Verbindung mit adaptiver Fahrwerksregelung entfällt das Sportfahrwerk.) | | | | |
| „Charleston“ Volkswagen Exclusive | 750,- | | | ○ | |
| - 4 Leichtmetallräder 7 ½ J x 18, schwarz, Oberfläche glanzgedreht | | | | | |
| - Radsicherungen mit erweitertem Diebstahlschutz | | | | | |
| - Reifen 225/40 R 18 | | | | | |
| - Reifenkontrollanzeige | | | | | |
| - Seitenscheiben hinten und Heckscheibe abgedunkelt, zu 65 % lichtabsorbierend | | | | | |
| - Sportfahrwerk | | | | | |
| (In Verbindung mit adaptiver Fahrwerksregelung entfällt das Sportfahrwerk.) | | | | | |
| „Vancouver“ | 700,- | | | ○ | |
| - 4 Leichtmetallräder 7 ½ J x 18, Oberfläche glanzgedreht | | | | | |
| - Radsicherungen mit erweitertem Diebstahlschutz | | | | | |
| - Reifen 225/40 R 18 | | | | | |
| - Reifenkontrollanzeige | | | | | |
| - Seitenscheiben hinten und Heckscheibe abgedunkelt, zu 65 % lichtabsorbierend | | | | | |
| - Sportfahrwerk | | | | | |
| (In Verbindung mit adaptiver Fahrwerksregelung entfällt das Sportfahrwerk.) | | | | | |

○ = Sonderausstattung gegen Mehrpreis

Sonderausstattungen

| | | Preis in € | Trendline | Comfortline | Highline |
|---|--|------------|-----------|-------------|----------|
| Standheizungen | Standheizung und -lüftung mit Funkfernbedienung und Vorwahluhr | | | | |
| | - Vordersitze beheizbar | | | | |
| | ..., für Trendline und Comfortline | 1.240,- | ○ | ○ | |
| | ..., in Verbindung mit Winterpaket | 1.110,- | ○ | ○ | |
| | ..., in Verbindung mit Lederausstattung | 1.110,- | | ○ | |
| | ..., für Highline (nur in Verbindung mit Multifunktionsanzeige „Plus“ oder „Premium“, jedoch nicht für 59 kW, 63 kW und BiFuel bestellbar) | 1.110,- | | | ○ |
| Telefone | Mobiltelefonvorbereitung | 280,- | ○ | ○ | ○ |
| | - Bedienung und Anzeige über Multifunktionsanzeige „Plus“ | | | | |
| | - drahtlose Kommunikationsschnittstelle BLUETOOTH AUDIO (ausschließlich kompatibel mit advanced audio distribution profile A2DP; Funktion nicht in Verbindung mit Radiosystem „RCD 210“) | | | | |
| | - Freisprecheinrichtung | | | | |
| | - für Mobiltelefone mit Bluetooth-Schnittstelle (hands free profile 1.5) und GSM 900/1800 MHz (nur in Verbindung mit Multifunktionsanzeige „Plus“ oder „Premium“ und Radiosystemen oder Radio-Navigationssystemen bestellbar) | | | | |
| | Mobiltelefonvorbereitung „Plus“ | 420,- | ○ | ○ | ○ |
| | Umfang wie Mobiltelefonvorbereitung, jedoch mit | | | | |
| | - Außenantennenanbindung über Mobiltelefon-Ladeschale ¹⁾ | | | | |
| | - Halterung für Mobiltelefon-Ladeschale ¹⁾ | | | | |
| | - Sprachbedienung (nur in Verbindung mit Multifunktionsanzeige „Plus“ oder „Premium“ und Radiosystemen oder Radio-Navigationssystemen bestellbar) | | | | |
| Mobiltelefonvorbereitung „Premium“ | 455,- | ○ | ○ | ○ | |
| Umfang wie Mobiltelefonvorbereitung, jedoch mit | | | | | |
| - fahrzeugeigenem GSM-/UMTS-Sende/Empfangsteil | | | | | |
| - Komfortbedienung über das Multifunktionslenkrad | | | | | |
| - Sprachbedienung | | | | | |
| - zusätzlicher Bluetooth-Schnittstelle remote SIM Access Profile (rSAP) ²⁾ (nur in Verbindung mit Multifunktionsanzeige „Plus“ oder „Premium“, Multifunktions-Lederlenkräder und Radiosystemen [Ausnahme: „RCD 210“] oder Radio-Navigationssystemen bestellbar) | | | | | |

¹⁾ Die Mobiltelefon-Ladeschale ist nicht im Preis inbegriffen sondern muss separat über die Volkswagen Zubehör GmbH bestellt werden. Bitte prüfen Sie, ob die Mobiltelefon-Ladeschale für das jeweilige Mobiltelefon geeignet ist. Informationen zur Kompatibilität und zu verfügbaren Mobiltelefon-Ladeschalen finden Sie auf www.volkswagen-zubehoer.de.

²⁾ Bitte prüfen Sie, ob das jeweilige Mobiltelefon über eine Bluetooth-Schnittstelle mit remote SIM Access Profile (rSAP) verfügt und für die Mobiltelefonvorbereitung „Premium“ geeignet ist. Weitere Informationen finden Sie auf www.volkswagen-zubehoer.de.
○ = Sonderausstattung gegen Mehrpreis

Sonderausstattungen

| | | Preis in € | Trendline | Comfortline | Highline |
|--|--|------------|-----------|-------------|----------|
| Telefone (Fortsetzung) | Nokia 2323 classic inkl. Mobiltelefon-Ladeschale | 190,- | ○ | ○ | ○ |
| | - Bluetooth-Schnittstelle mit remote SIM Access Profile (rSAP)- und hands free profile (hfp)-Unterstützung | | | | |
| | - GSM 900/1800 | | | | |
| | - Netzsteckerladegerät 100-240 Volt, zusätzlich | | | | |
| | (nur in Verbindung mit Mobiltelefonvorbereitung „Plus“ bestellbar) | | | | |
| | Nokia 2323 classic inkl. 12-V-Ladekabel | 110,- | ○ | ○ | ○ |
| | - Bluetooth-Schnittstelle mit remote SIM Access Profile (rSAP)- und hands free profile (hfp)-Unterstützung | | | | |
| | - GSM 900/1800 | | | | |
| | - Netzsteckerladegerät 100-240 Volt, zusätzlich | | | | |
| | (nur in Verbindung mit Mobiltelefonvorbereitung oder Mobiltelefonvorbereitung „Premium“ bestellbar) | | | | |
| | Nokia 6303i classic Volkswagen Edition inkl. Mobiltelefon-Ladeschale | 290,- | ○ | ○ | ○ |
| | - Bluetooth-Schnittstelle mit remote SIM Access Profile (rSAP)- und hands free profile (hfp)-Unterstützung | | | | |
| | - 3,2-Megapixel-Kamera mit 4-fach Digitalzoom | | | | |
| | - Organizerfunktion | | | | |
| | - GSM 900/1800/1900 | | | | |
| | - Netzsteckerladegerät 100-240 Volt, zusätzlich | | | | |
| (nur in Verbindung mit Mobiltelefonvorbereitung „Plus“ bestellbar) | | | | | |
| Nokia 6303i classic Volkswagen Edition inkl. 12-Volt-Ladekabel | 210,- | ○ | ○ | ○ | |
| - Bluetooth-Schnittstelle mit remote SIM Access Profile (rSAP)- und hands free profile (hfp)-Unterstützung | | | | | |
| - 3,2-Megapixel-Kamera mit 4-fach Digitalzoom | | | | | |
| - Organizerfunktion | | | | | |
| - GSM 900/1800/1900 | | | | | |
| - Netzsteckerladegerät 100-240 Volt, zusätzlich | | | | | |
| (nur in Verbindung mit Mobiltelefonvorbereitung oder Mobiltelefonvorbereitung „Premium“ bestellbar) | | | | | |
| Textilfußmatten | vorn und hinten | 96,- | ○ | ● | ● |
| Winterpaket | - Scheibenwaschdüsen vorn automatisch beheizt | 410,- | ○ | ○ | ● |
| | - Scheinwerfer-Reinigungsanlage | | | | |
| | - Vordersitze beheizbar | | | | |
| | - Warnleuchte für Waschwasserstand | | | | |
| | ..., in Verbindung mit Xenon-Scheinwerfern | 280,- | ○ | | |
| | ..., in Verbindung mit Xenon-Scheinwerfern oder mit Lederausstattung | 280,- | | ○ | |
| ..., in Verbindung mit Xenon-Scheinwerfern und mit Lederausstattung | 54,- | | ○ | | |

● = Serienmäßige Ausstattung

○ = Sonderausstattung gegen Mehrpreis

Motoren

| | | 59 kW (80 PS) | 63 kW (85 PS) TSI |
|--|--|--|---|
| Motor, Getriebe | Motor-Bauart/Ventile pro Zylinder | 4-Zylinder-Ottomotor/4 | 4-Zylinder-Ottomotor/2 |
| | Einspritzung/ Aufladung | Multi Point Injection/ - | Direkteinspritzung/ Turbocharger |
| | Hubraum, Liter/cm ³ | 1,4/1390 | 1,2/1197 |
| | max. Leistung, kW (PS) bei 1/min | 59 (80)/5000 | 63 (85)/4800 |
| | max. Drehmoment, Nm bei 1/min | 132/3800 | 160/1500-3500 |
| | Emissionsklasse | Euro 5 ⁷⁾ | Euro 5 ⁷⁾ |
| | Getriebevariante | 5-Gang-Schaltgetriebe | 5-Gang-Schaltgetriebe, 7-Gang-Doppelkupplungs- getriebe |
| | Gewichte, kg²⁾ | Leergewicht ¹⁾ | 1217 |
| zul. Gesamtgewicht | | 1750 | 1780 (1810) ¹⁰⁾ |
| Zuladung ⁹⁾ | | 608 | 626 (625) ¹⁰⁾ |
| zul. Achslast vorn/hinten | | 920/880 | 960/880 (990/880) ¹⁰⁾ |
| zul. Anhängelasten ³⁾ : gebremst bei 12%/8% Steigung | | 800/1200 | 1100/1400 |
| ungebremst | | 600 | 610 (630) ¹⁰⁾ |
| zul. Stützlast/ zul. Dachlast | | 75/75 | 75/75 |
| Fahrleistungen | | Höchstgeschwindigkeit, km/h | 172 |
| | Beschleunigung von 0-80/0-100 km/h, s | 9,2/13,9 | 7,9/12,3 (7,9/12,3) ¹⁰⁾ |
| | Elastizität von 80-120 km/h, s ¹¹⁾ | 22,0 | 14,0 |
| Kraftstoffverbrauch, l/100 km⁴⁾ | Kraftstoff | Superbenzin o. Normalbenzin schwefelfrei, mind. 91 ROZ nach DIN EN 228 ⁵⁾ | Superbenzin schwefelfrei, mind. 95 ROZ nach DIN EN 228 |
| | mit Schaltgetriebe: innerorts/außerorts/kombiniert | 8,5/5,1/6,4 | 7,0/4,6/5,5 |
| | mit Doppelkupplungsgetriebe DSG: innerorts/außerorts/kombiniert | - | 7,3/4,9/5,8 |
| CO₂-Emission kombiniert, g/km⁴⁾ | mit Schaltgetriebe | 149 | 129 |
| | mit Doppelkupplungsgetriebe DSG | - | 134 |
| Ausstattungsversionen | erhältlich als | Trendline, Comfortline | Trendline, Comfortline |

Hinweise zu den Bemerkungen 1)-11) finden Sie auf Seite 30.

| 77 kW (105 PS) TSI | 77 kW (105 PS) TSI BlueMotion Technology | 90 kW (122 PS) TSI | 118 kW (160 PS) TSI |
|---|---|---|---|
| 4-Zylinder-Ottomotor/2 | 4-Zylinder-Ottomotor/2 | 4-Zylinder-Ottomotor/4 | 4-Zylinder-Ottomotor/4 |
| Direkteinspritzung/ Turbocharger | Direkteinspritzung/ Turbocharger | Direkteinspritzung/ Turbocharger | Direkteinspritzung/ Twincharger |
| 1,2/1197 | 1,2/1197 | 1,4/1390 | 1,4/1390 |
| 77 (105)/5000 | 77 (105)/5000 | 90 (122)/5000 | 118 (160)/5800 |
| 175/1550-4100 | 175/1550-4100 | 200/1500-4000 | 240/1500-4500 |
| Euro 5 ⁷⁾ | Euro 5 ⁷⁾ | Euro 5 ⁷⁾ | Euro 5 ⁷⁾ |
| 6-Gang-Schaltgetriebe, 7-Gang-Doppelkupplungs- getriebe | 6-Gang-Schaltgetriebe, 7-Gang-Doppelkupplungs- getriebe | 6-Gang-Schaltgetriebe, 7-Gang-Doppelkupplungs- getriebe | 6-Gang-Schaltgetriebe, 7-Gang-Doppelkupplungs- getriebe |
| 1233 (1264) ¹⁰⁾ | 1234 (1271) ¹⁰⁾ | 1290 (1316) ¹⁰⁾ | 1346 (1361) ¹⁰⁾ |
| 1790 (1820) ¹⁰⁾ | 1750 (1790) ¹⁰⁾ | 1820 (1850) ¹⁰⁾ | 1840 (1860) ¹⁰⁾ |
| 632 (631) ¹⁰⁾ | 591 (594) ¹⁰⁾ | 605 (609) ¹⁰⁾ | 569 (574) ¹⁰⁾ |
| 960/880 (990/880) ¹⁰⁾ | 920/880 (960/880) ¹⁰⁾ | 990/880 (1020/880) ¹⁰⁾ | 1010/880 (1030/880) ¹⁰⁾ |
| 1200/1500 | 1200/1500 | 1300/1600 | 1400/1700 |
| 610 (630) ¹⁰⁾ | 610 (630) ¹⁰⁾ | 640 (650) ¹⁰⁾ | 670 (680) ¹⁰⁾ |
| 75/75 | 75/75 | 75/75 | 75/75 |
| 190 (190) ¹⁰⁾ | 190 (190) ¹⁰⁾ | 200 (200) ¹⁰⁾ | 220 (220) ¹⁰⁾ |
| 6,9/10,6 (7,0/10,6) ¹⁰⁾ | 6,9/10,5 (7,0/10,5) ¹⁰⁾ | 6,5/9,5 (6,5/9,5) ¹⁰⁾ | 5,8 /8,0 (5,8 /8,0) ¹⁰⁾ |
| 13,0 | 13,0 | 12,0 | 9,5 |
| Superbenzin schwefelfrei, mind. 95 ROZ nach DIN EN 228 | Superbenzin schwefelfrei, mind. 95 ROZ nach DIN EN 228 | Superbenzin schwefelfrei, mind. 95 ROZ nach DIN EN 228 | Superbenzin schwefelfrei, mind. 95 ROZ nach DIN EN 228 |
| 7,1/4,9/5,7 | 6,5/4,5/5,2 | 8,2/5,1/6,2 | 8,1/5,2/6,3 |
| 7,3/4,9/5,8 | 6,5/4,6/5,3 | 7,7/5,0/6,0 | 7,5/5,2/6,0 |
| 134 | 121 | 144 | 145 |
| 134 | 123 | 138 | 139 |
| Trendline, Comfortline | Trendline, Comfortline | Comfortline, Highline | Comfortline, Highline |

Motoren

77 kW (105 PS) TDI⁸⁾

| | | |
|--|--|---|
| Motor, Getriebe | Motor-Bauart/Ventile pro Zylinder | 4-Zylinder-Dieselmotor/4 |
| | Einspritzung/ Aufladung | Common Rail/ Abgasturbolader |
| | Hubraum, Liter/cm ³ | 1,6/1598 |
| | max. Leistung, kW (PS) bei 1/min | 77 (105)/4400 |
| | max. Drehmoment, Nm bei 1/min | 250/1500-2500 |
| | Emissionsklasse | Euro 5 ⁷⁾ |
| | Getriebevariante | 5-Gang-Schaltgetriebe, 7-Gang-Doppelkupplungs- getriebe |
| | Gewichte, kg²⁾ | Leergewicht ¹⁾ |
| zul. Gesamtgewicht | | 1870 (1890) ¹⁰⁾ |
| Zuladung ⁹⁾ | | 631 (628) ¹⁰⁾ |
| zul. Achslast vorn/hinten | | 1040/880 (1060/880) ¹⁰⁾ |
| zul. Anhängelasten ³⁾ : gebremst bei 12%/8% Steigung | | 1400/1700 |
| ungebremst | | 650 (660) ¹⁰⁾ |
| zul. Stützlast/zul. Dachlast | | 75/75 |
| Fahrleistungen | | Höchstgeschwindigkeit, km/h |
| | Beschleunigung von 0-80/0-100 km/h, s | 7,5/11,3 (7,4/11,2) ¹⁰⁾ |
| | Elastizität von 80-120 km/h, s ¹¹⁾ | 14,5 |
| Kraftstoffverbrauch, l/100 km⁴⁾ | Kraftstoff | Diesel schwefelfrei, mind. 51 CZ nach DIN EN 590/ DIN 51628 ⁶⁾ |
| | mit Schaltgetriebe: innerorts/außerorts/kombiniert | 5,7/3,9/4,5 |
| | mit Doppelkupplungsgetriebe DSG: innerorts/außerorts/kombiniert | 5,6/4,2/4,7 |
| | | |
| CO₂-Emission kombiniert, g/km⁴⁾ | mit Schaltgetriebe | 119 |
| | mit Doppelkupplungsgetriebe DSG | 123 |
| Ausstattungsversionen | erhältlich als | Trendline, Comfortline, Highline |

Hinweise zu den Bemerkungen 1)-11) finden Sie auf Seite 30.

| 77 kW (105 PS) TDI BlueMotion Technology⁸⁾ | 77 kW (105 PS) TDI BlueMotion⁸⁾ | 103 kW (140 PS) TDI⁸⁾ | 103 kW (140 PS) TDI BlueMotion Technology⁸⁾ |
|---|---|---|---|
| 4-Zylinder-Dieselmotor/4 Common Rail/ Abgasturbolader | 4-Zylinder-Dieselmotor/4 Common Rail/ Abgasturbolader | 4-Zylinder-Dieselmotor/4 Common Rail/ Abgasturbolader | 4-Zylinder-Dieselmotor/4 Common Rail/ Abgasturbolader |
| 1,6/1598 | 1,6/1598 | 2,0/1968 | 2,0/1968 |
| 77 (105)/4400 | 77 (105)/4400 | 103 (140)/4200 | 103 (140)/4200 |
| 250/1500-2500 | 250/1500-2500 | 320/1750-2500 | 320/1750-2500 |
| Euro 5 ⁷⁾ | Euro 5 ⁷⁾ | Euro 5 ⁷⁾ | Euro 5 ⁷⁾ |
| 5-Gang-Schaltgetriebe 7-Gang-Doppelkupplungs- getriebe | 5-Gang-Schaltgetriebe | 6-Gang-Schaltgetriebe, 6-Gang-Doppelkupplungs- getriebe | 6-Gang-Schaltgetriebe, 6-Gang-Doppelkupplungs- getriebe |
| 1318 (1340) ¹⁰⁾ | 1314 | 1351 (1372) ¹⁰⁾ | 1366 (1389) ¹⁰⁾ |
| 1840 (1860) ¹⁰⁾ | 1750 | 1920 (1940) ¹⁰⁾ | 1880 (1900) ¹⁰⁾ |
| 597 (595) ¹⁰⁾ | 511 | 644 (643) ¹⁰⁾ | 589 (586) ¹⁰⁾ |
| 1010/880 (1030/880) ¹⁰⁾ | 970/830 | 1090/880 (1100/880) ¹⁰⁾ | 1050/880 (1070/880) ¹⁰⁾ |
| 1400/1700 | 1400/1700 | 1500/1700 | 1500/1700 |
| 650 (660) ¹⁰⁾ | 650 | 680 (690) ¹⁰⁾ | 680 (690) ¹⁰⁾ |
| 75/75 | 75/75 | 75/75 | 75/75 |
| 190 (190) ¹⁰⁾ | 190 | 209 (207) ¹⁰⁾ | 210 (210) ¹⁰⁾ |
| 7,5/11,3 (7,4/11,2) ¹⁰⁾ | 7,3/11,3 | 6,4/9,3 (6,4/9,3) ¹⁰⁾ | 6,4/9,3 (6,4/9,3) ¹⁰⁾ |
| 14,5 | 16,0 | 10,0 | 10,0 |
| Diesel schwefelfrei, mind. 51 CZ nach DIN EN 590/ DIN 51628 ⁶⁾ | Diesel schwefelfrei, mind. 51 CZ nach DIN EN 590/ DIN 51628 ⁶⁾ | Diesel schwefelfrei, mind. 51 CZ nach DIN EN 590/ DIN 51628 ⁶⁾ | Diesel schwefelfrei, mind. 51 CZ nach DIN EN 590/ DIN 51628 ⁶⁾ |
| 5,2/3,5/4,1 | 4,7/3,4/3,8 | 6,1/4,1/4,8 | 5,4/3,8/4,3 |
| 4,7/3,9/4,2 | - | 6,7/4,5/5,3 | 5,9/4,2/4,9 |
| 107 | 99 | 126 | 114 |
| 109 | - | 138 | 127 |
| Trendline, Comfortline | BlueMotion | Comfortline, Highline | Comfortline |

Motoren

103 kW (140 PS) TDI 4MOTION⁸⁾

| | | |
|--|--|---|
| Motor, Getriebe | Motor-Bauart/Ventile pro Zylinder | 4-Zylinder-Dieselmotor/4 |
| | Einspritzung/ Aufladung | Common Rail/ Abgasturbolader |
| | Hubraum, Liter/cm ³ | 2,0/1968 |
| | max. Leistung, kW (PS) bei 1/min | 103 (140)/4200 |
| | max. Drehmoment, Nm bei 1/min | 320/1750-2500 |
| | Emissionsklasse | Euro 5 ⁷⁾ |
| | Getriebevariante | 6-Gang-Schaltgetriebe |
| | Gewichte, kg²⁾ | Leergewicht, 2-türig ¹⁾ |
| zul. Gesamtgewicht | | 2020 |
| Zuladung ⁹⁾ | | 644 |
| zul. Achslast vorn/hinten | | 1120/960 |
| zul. Anhängelasten ³⁾ : gebremst bei 12%/8% Steigung | | 1600/1800 |
| ungebremst | | 730 |
| zul. Stützlast/ zul. Dachlast | | 75/75 |
| Fahrleistungen | | Höchstgeschwindigkeit, km/h |
| | Beschleunigung von 0-80/0-100 km/h, s | 6,4/9,4 |
| | Elastizität von 80-120 km/h, s ¹¹⁾ | 12,0 |
| Kraftstoffverbrauch, l/100 km⁴⁾ | Kraftstoff | Diesel schwefelfrei, mind. 51 CZ nach DIN EN 590/DIN 51628 ⁶⁾ |
| | mit Schaltgetriebe: innerorts/außerorts/kombiniert | 6,9/4,7/5,5 |
| | mit Doppelkupplungsgetriebe DSG: innerorts/außerorts/kombiniert | - |
| CO₂-Emission kombiniert, g/km⁴⁾ | mit Schaltgetriebe | 143 |
| | mit Doppelkupplungsgetriebe DSG | - |
| Ausstattungsversionen | erhältlich als | Comfortline, Highline |

Hinweise zu den Bemerkungen 1)-11) finden Sie auf Seite 30.

BiFuel
75 kW (102 PS) im Benzinbetrieb
72 kW (98 PS) im Autogasbetrieb

| | | |
|--|--|--|
| Motor, Getriebe | Motor-Bauart/Ventile pro Zylinder | 4-Zylinder-Ottomotor/2 |
| | Einspritzung/Aufladung | Multi Point Injection/- |
| | Hubraum, Liter/cm ³ | 1,6/1595 |
| | max. Leistung, kW (PS) bei 1/min im Benzinbetrieb | 75 (102)/5600 |
| | max. Leistung, kW (PS) bei 1/min im Autogasbetrieb | 72 (98)/5600 |
| | max. Drehmoment, Nm bei 1/min im Benzinbetrieb | 148/3800 |
| | max. Drehmoment, Nm bei 1/min im Autogasbetrieb | 144/3800 |
| | Emissionsklasse | Euro 5 ⁷⁾ |
| | Getriebevariante | 5-Gang-Schaltgetriebe |
| Gewichte, kg²⁾ | Leergewicht ¹⁾ | 1322 |
| | zul. Gesamtgewicht | 1830 |
| | Zuladung ⁹⁾ | 583 |
| | zul. Achslast vorn/hinten | 950/930 |
| | zul. Anhängelasten ³⁾ , gebremst bei 12%/8% | 1200/1500 |
| | ungebremst | 660 |
| | zul. Stützlast/zul. Dachlast | 75/75 |
| Fahrleistungen | Höchstgeschwindigkeit, km/h im Benzinbetrieb | 188 |
| | Höchstgeschwindigkeit, km/h im Autogasbetrieb | 185 |
| | Beschleunigung von 0-80/0-100 km/h, s im Benzinbetrieb | 7,6/11,9 |
| | Beschleunigung von 0-80/0-100 km/h, s im Autogasbetrieb | 7,7/12,1 |
| | Elastizität von 80-120 km/h, s ¹¹⁾ im Benzinbetrieb | 15,5 |
| | Elastizität von 80-120 km/h, s ¹¹⁾ im Autogasbetrieb | 16,5 |
| Kraftstoffverbrauch, l/100 km⁴⁾ | Kraftstoff | Superbenzin o. Normalbenzin schwefelfrei, mind. 91 ROZ nach DIN EN 228 ⁵⁾ ; Autogas (LPG) nach DIN EN 589 |
| | mit Schaltgetriebe im Benzinbetrieb: innerorts/außerorts/kombiniert | 9,6/5,7/7,1 |
| | mit Schaltgetriebe im Autogasbetrieb: innerorts/außerorts/kombiniert | 12,5/7,3/9,2 |
| | | |
| CO₂-Emission kombiniert, g/km⁴⁾ | mit Schaltgetriebe im Benzinbetrieb | 166 |
| | mit Schaltgetriebe im Autogasbetrieb | 149 |
| Ausstattungsversionen | erhältlich als | Trendline, Comfortline |

Hinweise

- ¹⁾ Fahrzeugleergewicht mit Fahrer 68 kg, 7 kg Gepäck und Kraftstoffbehälter zu 90% gefüllt, ermittelt nach der RL 92/21/EWG in der gegenwärtig geltenden Fassung.
- ²⁾ Je nach Sonderausstattung ergeben sich individuelle Gewichte des Fahrzeugs und somit abweichende Verbräuche und CO₂-Emissionen.
- ³⁾ Mit zunehmender Höhe verringert sich zwangsläufig die Motorleistung. Ab 1000 m über Meereshöhe und je weitere 1000 m sind daher jeweils 10 % vom Spannungsgewicht (zul. Anhängelasten + zul. Gesamtgewicht des Zugfahrzeuges) abzuziehen.
- ⁴⁾ Die angegebenen Werte wurden nach den vorgeschriebenen Messverfahren (Euro 5: VO [EG] 715/2007 in der jeweils gegenwärtig geltenden Fassung) ermittelt. Die Angaben beziehen sich nicht auf ein einzelnes Fahrzeug und sind nicht Bestandteil des Angebotes, sondern dienen allein Vergleichszwecken zwischen den verschiedenen Fahrzeugtypen. Der Kraftstoffverbrauch und die CO₂-Emissionen eines Fahrzeugs hängen nicht nur von der effizienten Ausnutzung des Kraftstoffs durch das Fahrzeug ab, sondern werden auch vom Fahrverhalten und anderen nicht-technischen Faktoren beeinflusst.
CO₂ ist das für die Erderwärmung hauptsächlich verantwortliche Treibhausgas. Hinweis nach Richtlinie 1999/94/EG in der jeweils gegenwärtig geltenden Fassung: Informationen zum offiziellen Kraftstoffverbrauch und den offiziellen spezifischen CO₂-Emissionen neuer Personenkraftwagen können dem „Leitfaden über den Kraftstoffverbrauch und die CO₂-Emissionen neuerer Personenkraftwagen“ entnommen werden, der an allen Verkaufsstellen und bei der DAT Deutsche Automobil Treuhand GmbH, Hellmuth-Hirth-Straße 1, 73760 Ostfildern unentgeltlich erhältlich ist.
- ⁵⁾ Anstelle von bleifreiem Superbenzin ist auch ein Betrieb mit bleifreiem Normalbenzin (mind. 91 ROZ) bei Inkaufnahme von Fahrleistungs- und Verbrauchsnachteilen möglich.
- ⁶⁾ Die Verwendung von RME- sowie FAME-Kraftstoff (Biodiesel) ist nicht möglich.
- ⁷⁾ Fahrzeuge der Emissionsklasse Euro 5 erhalten die grüne Feinstaubplakette.

- ⁸⁾ Dieses Fahrzeug ist mit einem geregelten Dieselpartikelfilter ausgerüstet und wird in der Bundesrepublik Deutschland jährlich bis zum 31.03.2011 mit 1,20 € je angefangenem 100-ccm-Hubraum geringer besteuert als ein Fahrzeug ohne Dieselpartikelfilter. Der Dieselpartikelfilter ist ein System, das sich kontinuierlich selbst regeneriert. In seltenen Ausnahmefällen ist dafür das individuelle Fahrverhalten temporär anzupassen. Informationen dazu erhalten Sie bei Ihrem Volkswagen Partner und unter unserer, in der Bundesrepublik Deutschland kostenlosen, Telefonnummer 0800-VOLKSWAGEN (0800-86 55 79 24 36).
- ⁹⁾ Die Zuladung beinhaltet 68 kg für Fahrer und 7 kg für Gepäck.
- ¹⁰⁾ Klammerwerte gelten für Doppelkupplungsgetriebe DSG.
- ¹¹⁾ Gemessen im Gang, in dem die Höchstgeschwindigkeit erreicht wird (nur Schaltgetriebe).

Zusätzliche Hinweise

Service-Termine bei Volkswagen unterscheiden sich nach Terminen mit Motorölwechsel (z.B. Intervall-Service) und Terminen ohne Motorölwechsel (z.B. Inspektions-Service). Ein Service-Aufkleber am Türholm bzw. die Service-Intervall-Anzeige im Display des Kombi-Instruments dient als Erinnerung für die Fälligkeit des nächsten Service-Termins.

Service-Termine mit Wartungsintervallverlängerung:
Intervall-Service: nach flexibler Service-Intervall-Anzeige (spätestens nach 2 Jahren),
Inspektions-Service: erster nach 3 Jahren/60.000 km*, dann alle 2 Jahre/60.000 km*.

Service-Termine ohne Wartungsintervallverlängerung:
Ölwechsel-Service: 15.000 km oder 1 Jahr*
Intervall-Service: 30.000 km oder 2 Jahre*
Inspektions-Service: erster nach 3 Jahren/60.000 km*, dann alle 2 Jahre/60.000 km*.

Rücknahme und Verwertung von Altfahrzeugen

Volkswagen stellt sich den Herausforderungen der modernen Gesellschaft und berücksichtigt sie in allen neuen Produkten der Marke Volkswagen. Dies gilt natürlich auch für den Umwelt- und Ressourcenschutz. Daher sind alle Volkswagen umweltfreundlich verwertbar und können grundsätzlich kostenlos** zurückgegeben werden. Nähere Informationen zu Rücknahme und Verwertung von Altfahrzeugen erhalten Sie bei Ihrem Volkswagen Partner, im Internet unter www.volkswagen.de und über die kostenlose Hotline 0800-VOLKSWAGEN (0800 86 55 79 24 36).

* je nachdem, was zuerst eintritt

**Bei Erfüllung der nationalen gesetzlichen Voraussetzungen.

4MOTION

Die Technik des 4MOTION-Allradantriebs bei Volkswagen basiert auf einer elektrohydraulischen Lamellenkupplung (Haldex), deren besonderes Merkmal die blitzschnelle Reaktion auf sich ändernde Traktionsverhältnisse und die elektronische Steuerung der Sperrwirkung sind. Dabei werden bis zu 50 Prozent der Kraft auf die Hinterachse übertragen. Die Lamellenkupplung ist zwischen Kardanwelle und Hinterachsdifferenzial eingebaut. Im Inneren ihres Gehäuses befindet sich das für die Kraftverteilung zuständige Bauteil, ein im Ölbad laufendes Lamellenpaket. Durch geregelten hydraulischen Druck werden die Lamellen bei Bedarf zusammengepresst, was eine variable Sperrwirkung zwischen Vorder- und Hinterachse ermöglicht. Je stärker der Druck auf die Lamellenkupplung wird, desto mehr Antriebsmoment kann auf die Hinterachse übertragen werden. Für den zum Zusammenpressen des Lamellenpaketes benötigten Druck sorgen zwei Axialkolbenpumpen. Sie werden über eine Axialnockenscheibe durch Drehzahlunterschiede zwischen Eingangs- und Ausgangswelle angetrieben. Ein elektronisch-hydraulisch gesteuertes Ventil kann diesen Druck stufenlos verändern. Das Steuergerät nutzt dazu unterschiedliche Informationen, unter anderem Radgeschwindigkeit, ABS-Bremsfunktionen und Motormanagement.

6-Gang-Doppelkupplungsgetriebe DSG

Das 6-Gang-Doppelkupplungsgetriebe DSG ist für Drehmomente von bis zu 350 Nm ausgelegt. Es ist ein vollwertiges Automatikgetriebe mit Doppelkupplungsprinzip.

Das DSG besteht aus zwei voneinander unabhängigen Teilgetrieben. Über die Doppelkupplung, zwei in einem Ölbad laufende Lamellenkupplungen, die in einem gemeinsamen Gehäuse zusammengefasst sind, werden die beiden Getriebe über zwei Antriebswellen je nach Gangstufe abwechselnd mit dem Motor kraftschlüssig verbunden. Die hydraulischen Aktuatoren der Doppelkupplung erlauben dabei einen automatischen Schaltvorgang ohne Zugkraftunterbrechung.

Gesteuert wird das Getriebe über ein sogenanntes Mechatronikmodul, in dem das elektronische Getriebesteuergerät, verschiedene Sensoren und die hydraulische Steuereinheit als eine kompakte Einheit zusammengefasst sind.

Das Doppelkupplungsgetriebe DSG verfügt über zwei Fahrprogramme: den Normal- und den Sportmodus. Im Sportbetrieb fährt das DSG die Gänge weiter aus und schaltet bei Bedarf früher zurück. Die Gänge können jedoch auch manuell über die Tiptronic sequenziell geschaltet werden. Besonders sportlich ist dies über den Tiptronic-Schalter am Multifunktionslenkrad möglich. Das Kuppeln erfolgt jedoch immer vollautomatisch.

7-Gang-Doppelkupplungsgetriebe DSG

Das neue 7-Gang-Doppelkupplungsgetriebe DSG ist für Drehmomente von bis zu 250 Nm ausgelegt. Das 7-Gang-DSG ist eine Weiterentwicklung des 6-Gang-DSG und besteht demnach aus zwei voneinander unabhängigen Teilgetrieben.

Im Unterschied zur 6-Gang-Variante hat das 7-Gang-DSG jedoch eine trockene Doppelkupplung mit organisch gebundenen Reibbelägen. Das führt dazu, dass man das Getriebeöl nur zum Schmieren der Verzahnung und der Lager und nicht zur Kühlung der Kupplung verwenden muss. Daraus ergibt sich ein höherer Wirkungsgrad des Getriebes, der sich in einem besseren Kraftstoffverbrauch niederschlägt. Außerdem können diverse Komponenten des Ölkreislaufs entfallen, was das System gegenüber dem 6-Gang-DSG einfacher und leichter macht.

Über die Doppelkupplung werden die beiden Getriebe über zwei Antriebswellen je nach Gangstufe abwechselnd mit dem Motor kraftschlüssig verbunden. Die hydraulischen Aktuatoren der Doppelkupplung erlauben dabei einen automatischen Schaltvorgang ohne Zugkraftunterbrechung.

Gesteuert wird das Getriebe über ein sogenanntes Mechatronikmodul, in dem das elektronische Getriebesteuergerät, Sensoren und die hydraulische Steuereinheit als eine Einheit zusammengefasst sind.

Das Doppelkupplungsgetriebe DSG verfügt über zwei Fahrprogramme: den Normal- und den Sportmodus. Im Sportbetrieb fährt das DSG die Gänge weiter aus und schaltet bei Bedarf früher zurück. Die Gänge können jedoch auch manuell über die Tiptronic sequenziell geschaltet werden. Besonders sportlich ist dies über den Tiptronic-Schalter am Multifunktionslenkrad möglich. Das Kuppeln erfolgt jedoch immer vollautomatisch.

Kraftübertragung

- Frontantrieb: 5-/6-Gang-Schaltgetriebe mit hydraulisch betätigter asbestfreier Einscheiben-Trockenkupplung
- 6-/7-Gang-Doppelkupplungsgetriebe DSG
- 4MOTION: 6-Gang-Schaltgetriebe

Bremsanlage

- Elektronisch geregeltes Antiblockiersystem (ABS) mit Elektronischer Bremskraftverteilung (EBV)
- Diagonal-Zweikreis-Bremssystem mit innenbelüfteten Scheibenbremsen vorn und Scheibenbremsen hinten
- Asbestfreie Bremsbeläge
- Bremsassistent

Fahrwerk

- Elektronisches Stabilisierungsprogramm inkl. Elektronischer Differenzialsperre (EDS) und Antriebsschlupfregelung (ASR)
- Federung vorn durch Schraubenfedern mit Teleskopstoßdämpfern; alle Elemente in Federbeinen integriert
- Federung hinten mit Gasdruckstoßdämpfern und separaten Federn
- Radführung: vorn durch Federbeine und (untere) Dreiecksquerlenker (spurstabilisierender Lenkrollradius)
- Radführung: hinten durch Vierlenkerachse mit Einzelradaufhängung
- Stabilisatoren vorn und hinten

Lenkung

- Elektromechanische Servolenkung
- Lenkrad höhen- und längseinstellbar
- Zusammenschiebbare Sicherheitslenksäule

Aufbau

- Airbag für Fahrer und Beifahrer
- Kopfairbagsystem für Front- und Fondpassagiere inkl. Seitenairbags vorn
- Selbsttragende Karosserie mit formstabilem Sicherheitsfahrgeraum
- Versteifungsprofile in den Türen und Seitenstrukturen zur Erhöhung der seitlichen Kollisionssicherheit
- Verformungszonen vorn und hinten

Korrosionsschutz

- Verzinkte Karosserie
- Langzeit-Hohlraumkonservierung durch Heißwachs
- Kunststoff-Radhausschalen vorn und hinten
- Dauerschutzkonservierung für den Unterboden und Radhäuser

Abmessungen

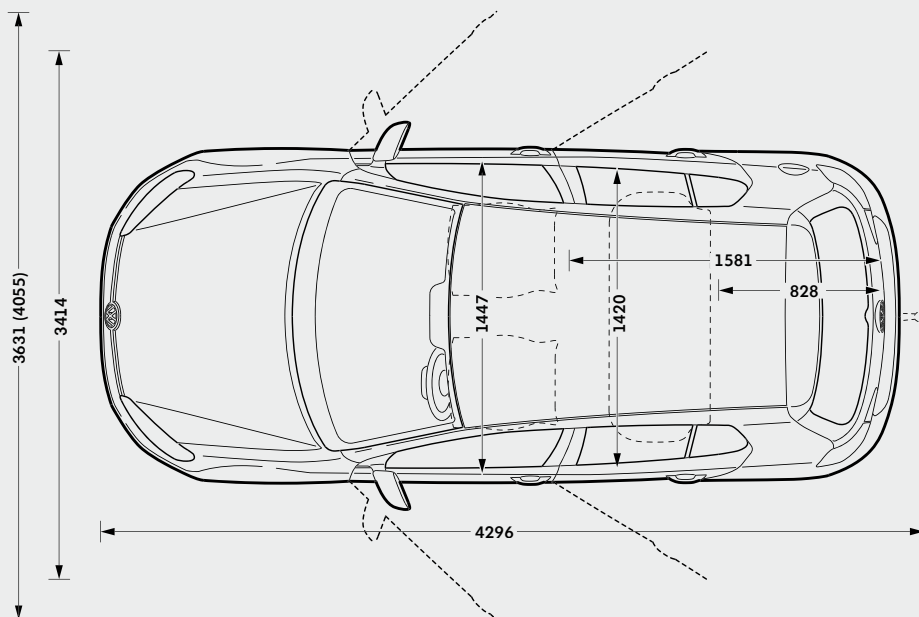
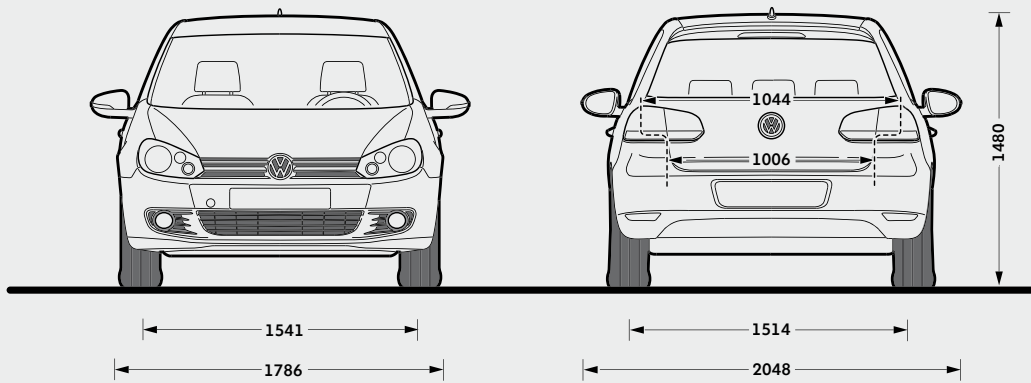
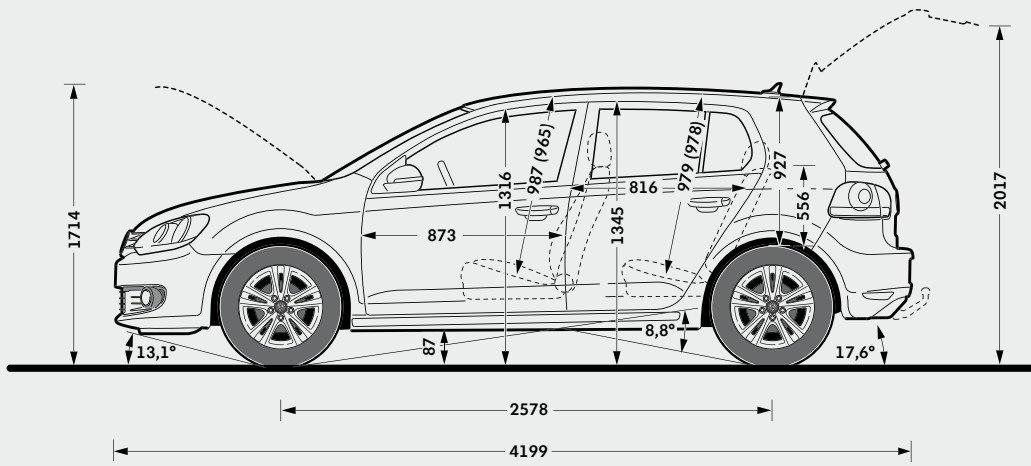

Gepäckraumvolumen¹⁾

350 - 1305 l
275 - 1230 l bei 4MOTION

Kraftstoffbehältervolumen

ca. 55 l
ca. 60 l bei 4MOTION
ca. 38 l Autogastank
zusätzlich bei BiFuel

Wendekreis

ca. 10,9 m

Klammerwerte in der oberen Skizze gelten bei Schiebe-/Ausstell-Glasdach.
Klammerwerte in der unteren Skizze gelten bei 2-Türer.

¹⁾ Messung nach ISO 3832 mit Quadern von 200 x 100 x 50 mm Kantenlänge.

Der Weg zu Ihrem neuen Golf kann ganz einfach und unkompliziert sein. Denn mit unseren Finanzdienstleistungen bekommen Sie alles aus einer Hand: ein maßgeschneidertes Finanzierungs- oder Leasingangebot und den optimalen Schutz einer umfassenden Versicherung, inklusive Garantie!

Nutzen Sie den Service und die Erfahrung eines kompetenten Partners: Volkswagen Bank, Volkswagen Leasing und Volkswagen VersicherungsService – der Finanzdienstleister speziell für Sie, als Volkswagen Fahrer. Damit Sie nicht nur Zeit, sondern auch bares Geld sparen.

Volkswagen Bank: der clevere Weg zu Ihrem Golf

Verwirklichen Sie Ihren Traum vom neuen Golf einfach und schnell. Sie haben die Wahl:

Beim AutoCredit finanzieren Sie Ihr Wunschfahrzeug mit äußerst niedrigen Monatsraten und einer höheren Schlussrate. Erst am Vertragsende wählen Sie, ob Sie das Auto zurückgeben, die Schlussrate weiterfinanzieren oder sie auf einmal begleichen. Beim ClassicCredit führen Sie gleichbleibend günstige Monatsraten direkt zum Ziel:

Ihrem neuen Golf.

Fragen Sie Ihren Volkswagen Partner auch nach PrämieLight Plus, dem günstigen Komplettangebot aus Auto, Finanzierung und der ersten Kfz-Versicherung mit Garantie. Zusätzlich schützt Sie bei längerer Krankheit die Restschuldversicherung.

Ihr Volkswagen Partner berät Sie gern und stellt Ihnen ein maßgeschneidertes Angebot zusammen.

Volkswagen Leasing: der wirtschaftliche Weg zu Ihrem Golf

Wenn Sie Ihr Geld nicht beim Kauf eines neuen Golf festlegen wollen, bietet Ihnen Volkswagen Leasing eine vorteilhafte Alternative, gleichgültig, ob Sie Ihr Fahrzeug privat oder geschäftlich einsetzen. Denn Sie zahlen nur für das, was Sie nutzen – in niedrigen, monatlichen Raten. So bleibt Geld frei für andere schöne Dinge. Außerdem fahren Sie immer ein neues Volkswagen Modell mit moderner und zuverlässiger Technik. Am Vertragsende geben Sie Ihren Golf einfach zurück und leasen ein neues Modell. Und wenn Sie PrämieLight Plus wählen, bekommen Sie neben Ihrem neuen Golf zu kleinen Monatsraten eine besonders günstige Kfz-Versicherung mit Garantie, die Sie weitreichend vor unerwarteten Reparaturkosten schützt. So können Sie sich jetzt mit PrämieLight Plus noch gründlicher gegen Kostenrisiken absichern: mit exklusiven Spartarifen, bequem und komplett aus einer Hand.

Fragen Sie Ihren Volkswagen Partner.

Volkswagen VersicherungsService: Weg frei für Ihren Golf

Starten Sie durch, wenn andere warten! Der Volkswagen VersicherungsService bietet Ihnen alle Voraussetzungen für perfekte Leistungen rund um Ihren Golf.

Grünes Licht von Anfang an: Gleich beim Autokauf erwartet Sie eine, auf Ihre persönliche Versicherungssituation abgestimmte, umfassende Beratung.

Grünes Licht für clevere Rechner: Profitieren Sie von unseren günstigen Angeboten, die Ihre Kosten auf ein Minimum reduzieren.

Grünes Licht für Ihre Mobilität: Der Volkswagen VersicherungsService hilft Ihnen in ganz Europa. Tag und Nacht, das ganze Jahr und immer in Ihrer Nähe!

Grünes Licht, wenn andere Rot sehen: Unser Schadenservice sorgt für eine schnelle Reparatur, selbstverständlich mit Originalersatzteilen und Garantie.

Grüne Welle: Lassen Sie keine Frage offen. Ihr Volkswagen Partner informiert Sie gern.

Schauen Sie doch mal vorbei!

www.volkswagenbank.de

Der Golf

015.1192.01.01 · Printed in Germany
Änderungen vorbehalten
Ausgabe: 07. Oktober 2010

Internet: www.volkswagen.de